



NeoTank™

Installation, Care & Use

Instalación, mantenimiento y uso

Installation, entretien et utilisation

Einbau und Bedienung

Installatie, onderhoud en gebruik

Instalação, cuidados e uso

Установка, обслуживание и эксплуатация

Installation, vedligeholdelse

Installazione, uso e manutenzione

Instalacja, pielęgnacja i obsługa

설치, 관리 및 사용

安装、维护和使用

التركيب، والصيانة والاستخدام



NXTF-1, -2, -3, -4, -7, -9



ENGLISH

Welcome and thank you for purchasing this InSinkEerator steaming hot water system.

WHAT YOU SHOULD KNOW BEFORE YOU BEGIN

- Please refer to the Installation, Care & Use manual packaged with your hot water tap for additional **Important Safety Information** and tap installation instructions.

▲ For your satisfaction and safety, read all instructions, cautions and warnings before installing or using this tank.

- This particular unit is not for commercial/industrial use.

SYSTEM REQUIREMENTS (HOT WATER TANK, FILTRATION SYSTEM AND TAP):



- Make sure that all electrical, plumbing and connections conform to local codes.
- A standard, earthed (grounded) electrical outlet, with continuous supplied power, is required under the sink for the tank.
- This outlet must be fused and should not be controlled by the same wall switch that operates the disposer, unless you have a SinkTop Switch™ from InSinkEerator®. Fuse/circuit breaker required is 10 amp for 230 or 220-240 volt and 15 amp for 120 volt.
- In Australia and New Zealand, all plumbing and electrical work must be completed by a qualified tradesperson. The installation must conform to AS/NZS3500.4 and AS/NZS3000.
- Do not install on hot water supply lines. The maximum operating water temperature of this system is 38°C (100°F). Attach to cold water supply only.
- It is recommended that a dedicated control valve be installed on the cold water line supplying water to this system.
- To prevent damage or unit not operating properly, the water pressure must be between 210 kPa -860 kPa (2.1 bar - 8.6 bar; 30 psi - 125 psi). Ambient (room) temperature between 4°C (40°F) and 43°C (110°F).
- Do not install if water pressure exceeds 860 kPa (125 psi). If your water pressure exceeds 550 kPa (80 psi), you must install a pressure limiting valve. In Australia and New Zealand, a watermark certified AS/NZS2845.1 350 kPa (50 psi) set pressure limiting valve and dual check valve must be used.
- The use of a water filter should NOT result in the water pressure dropping below 210 kPa (30 psi).
- Do not install where water hammer conditions occur. If water hammer conditions exist you must install a water hammer arrester.
- Where a backflow prevention device is installed on a water system, a device for controlling pressure due to thermal expansion must be installed.
- The flexible vent and outlet tubes must be correctly connected to the tap supplied by the manufacturer. They must not be obstructed or connected to a normal type tap or any other type.
- Protect from freezing, shut off water supply, remove filter cartridge, drain hot water tank and tubing when temperatures are expected to drop below 4° C (40° F); see Seasonal Storage/Drainage section.
- Do not use a torch or other high temperature sources near system, cartridges, plastic fittings or plastic plumbing.
- Do not install near water pipes which will be in path of a drilling tool when selecting the position to mount the bracket.
- Mount system in such a position as to prevent it from being struck by other items used in the area of installation.
- Ensure that the location and fasteners will support the weight of the system when installed and full of water.
- When mounting tank and filter, screws provided are for use in wood studs or cabinets only. Use wall anchors (not supplied) for installation into plasterboard.
- Ensure all tubing and fittings are secure and free of leaks.
- Do not install using rigid piping. System intended for use with plastic water lines (such as PEX tubing, PE tubing, PP tubing).
- Do not install this system if any of the quick connect collets are missing from the filter head or Y-Quick Connector. Contact an authorized InSinkEerator Service agent if collets are missing from any fittings.
- For systems using two handle HC model faucets, operate only one handle at a time.
- Important: Do not allow the unit to continuously boil.
- Regularly inspect the system. If there are signs of water leakage, turn off the water supply and contact an authorised InSinkEerator Service agent.
- A drain pan, plumbed to an appropriate drain or outfitted with a leak detector, should be used in those applications where any leakage could cause property damage.
- If you suspect elevated levels of chlorine in your water, or your water has a rusty appearance before the installation of this unit, use of our water filtration system is recommended.
- This product contains stainless steel. The manufacturer cannot guarantee against rusty water because of the number of factors that are involved beyond the manufacturer's control. However, the sudden appearance of rusty water discharged from the hot water tap may indicate the need for service or replacement of this product.
- Moving parts inside the tank causing a rattling noise is normal.
- For questions or concerns, please contact an authorised InSinkEerator Service agent (see back page for contact information).

ADDITIONAL CONSIDERATION WHEN UTILISING FILTRATION SYSTEM:

- The disposable filter cartridge MUST be replaced every 6 months, at the rated capacity or sooner if a noticeable reduction in flow rate occurs.
- Failure to replace the disposable filter cartridge at recommended intervals may lead to reduced filter performance and cracks in the filter housing, causing water leakage or flooding.
- Protect from freezing, remove filter cartridge when temperatures are expected to drop below 4° C (40° F).
- Do not install systems in areas where ambient temperatures may go above 43° C (110° F).
- Do not install in direct sunlight or outdoors.

IMPORTANT SAFETY INFORMATION

Save these Instructions.

 WARNING	A potentially hazardous situation, which, if not avoided, could result in death or serious injury.
 CAUTION	A potentially hazardous situation, which, if not avoided, may result in minor or moderate injury.
NOTICE	Notice is used to address practices not related to personal injury.

- Use this water heater only for its intended use as described in this manual.
- This appliance can be used by children aged from 8 years and above and persons with reduced physical, sensory or mental capabilities or lack of experience and knowledge if they have been given supervision or instruction concerning use of the appliance in a safe way and understand the hazards involved. Children shall not play with the appliance. Cleaning and user maintenance shall not be made by children without supervision.
- Do not operate this product if it has been or appears to be damaged in any manner or after the product malfunctions, or is dropped. Return the complete product immediately to your retailer or dealer for inspection.
- If the supply cord is damaged, it must be replaced by the manufacturer, its service agent or similarly qualified persons in order to avoid a hazard.

 **WARNING:** To reduce the risk associated with choking: Do not allow children under 3 years of age to have access to small parts during the installation of this product.

 **WARNING: Electric Shock Hazard.** To reduce the risk of electric shock, do not immerse or expose the product, flexible cord or plug to rain, moisture or any liquid or when standing in or on damp or wet surfaces. If any electrical product falls into water, UNPLUG it immediately. DO NOT REACH INTO THE WATER. Important: Prior to reconnecting to the power supply, the product should be inspected by a qualified technician.

IMPORTANT SAFETY INFORMATION

 **WARNING: Personal Injury/Property Damage.** To reduce the risk associated with hazardous voltage due to an installer drilling through existing electric wiring in the area of installation: Do not install near electric wiring or water pipes which may be in path of a drilling tool when selecting the position to mount the system bracket.

Important: Always arrange the power cord so that it cannot come in contact with hot surfaces.

- Do not disconnect the product from the power supply by pulling on the cord.
- The use of accessory attachments other than those recommended by the manufacturer may cause safety hazards.
- The recommended connection may be made to an existing cold water line with a branch terminating with a shutoff valve, a pressure relief and dual check non-return valve sited adjacent to the product.

 **WARNING: Electric Shock Hazard** Using an ungrounded (no earth ground) or improperly connected appliance can result in serious injury or death from electrical shock.

This appliance must be earthed (grounded). This steaming hot water tank is equipped with a cord that has a grounding conductor and earth ground pin. The plug must be connected to an appropriate outlet that is properly installed and earthed (grounded) in accordance with all local codes and ordinances. Do not modify the plug provided with the appliance - if it will not fit the outlet, have a proper outlet installed by a qualified electrician. Check with a qualified electrician or tradesman if you are in doubt as to whether the steaming hot water tank is properly earthed (grounded).

 **CAUTION: Personal Injury/Property Damage.** This tank is a non-pressurised tank. DO NOT modify this system. DO NOT close vent tube or connect other types of taps or valves to the tank. Use only the InSinkEerator tap supplied. Use only parts provided. Contact an authorised InSinkEerator Service agent for repairs or replacement components.

 **WARNING:** To reduce the risk associated with the ingestion of contaminants: Do not use with water that is microbiologically unsafe or of unknown quality without adequate disinfection before or after the system.

A steaming hot water tank, like any water heater, has a limited life and will eventually fail. To avoid possible property damage and personal injury, this steaming hot water tank should be regularly examined for leakage and/or corrosion and replaced when necessary. A drain pan, plumbed to an appropriate drain or outfitted with a leak detector, should be used in those applications where any leakage could cause property damage.

 **WARNING: Fire Hazard.** To minimise possibility of fire, DO NOT store flammable items such as rags, paper or aerosol cans near the tank. DO NOT store or use petrol or other flammable vapours and liquids in the vicinity of this or any other appliance.

 **WARNING: Leak Hazard.** Regularly inspect tap and plumbing fittings for leaks, which can cause property damage and could result in personal injury.

 **NOTICE: Property Damage.** To reduce the risk associated with property damage due to water leakage or flooding, and to ensure optimal performance:

- Read and follow all instructions before installation and use of this system.
- Installation and use MUST comply with all state and local plumbing codes.

Le damos la bienvenida y le agradecemos su compra de este sistema de agua caliente InSinkErator.

QUÉ DEBE SABER ANTES DE EMPEZAR

- Consulte el manual de Instalación, mantenimiento y uso que viene con su dispensador de agua caliente para obtener más **información importante de seguridad** y las instrucciones de instalación del dispensador.
- ⚠ Para su satisfacción y seguridad, lea todas las instrucciones, precauciones y advertencias antes de instalar o utilizar este depósito.
- Esta unidad en particular no está preparada para uso comercial ni industrial.

REQUISITOS DEL SISTEMA (TANQUE DE AGUA CALIENTE, SISTEMA DE FILTRACIÓN Y DISPENSADOR):

- Cerciórese de que todo el cableado, las tuberías y las conexiones eléctricas cumplan con los códigos locales.
- Debajo del fregadero, se debe instalar un tomacorriente estándar con conexión a tierra (descarga a tierra), con energía continua, para conectar el depósito.
- Este tomacorriente debe estar conectado con fusibles y no debe controlarse con el mismo interruptor de pared que opera el triturador, salvo que cuente con Sink Top Switch™ de InSinkErator®. El fusible/disyuntor requerido es de 10 amperios para 230 o 220-240 voltios y de 15 amperios para 120 voltios.
- No instale el sistema en líneas de suministro de agua caliente. La temperatura máxima del agua de operación de este sistema es de 38°C (100°F). Fíjelo solamente a un suministro de agua fría.
- Se recomienda instalar una válvula de control especializada en la línea de agua fría que surte agua al sistema.
- Para prevenir daños o que la unidad no funcione correctamente, la presión del agua debe estar entre 210 kPa y 860 kPa (2.1 bar - 8.6 bar; 30 psi - 125 psi). La temperatura ambiente debe ser de entre 4 °C (40 °F) y 43 °C (110 °F).
- No instale el sistema si la presión del agua supera los 860 kPa (125 psi). Si la presión del agua supera los 550 kPa (80 psi), debe instalar una válvula reductora de presión.
- Cuando se use el filtro de agua, la presión del agua NO DEBE caer por debajo de 210kPa (30 psi).
- No lo instale en lugares donde se puedan presentar condiciones de golpe de ariete. Si se dan estas condiciones, debe instalar un protector para golpe de ariete.
- Donde se instale un dispositivo de prevención del contraflujo en un sistema de agua, también se debe instalar un dispositivo para el control de la presión debido a la dilatación térmica.
- Los tubos flexibles de ventilación y de salida se deben conectar de forma correcta al dispensador que proporcione el fabricante. No deben tener obstrucciones ni deben conectarse a un dispensador normal ni de otro tipo.
- Proteja la unidad del congelamiento, cierre el suministro de agua, retire el cartucho de filtro, drene el tanque de agua caliente y la tubería cuando prevea que las temperaturas descenderán por debajo de los 4° C 40° F (); consulte la sección Almacenamiento/ Drenado de temporada.
- No utilice antorchas ni otras fuentes de temperatura elevada cerca del sistema, los cartuchos, los acoples plásticos o la tubería plástica.
- No realice la instalación cerca de tuberías de agua que estén en la trayectoria del taladro cuando seleccione la ubicación de montaje del soporte.
- Instale el sistema en un lugar donde se evite que sea golpeado por otros objetos utilizados en el área de instalación.
- Cerciórese de que el lugar y los sujetadores soporten el peso del sistema cuando esté instalado y lleno de agua.
- Cuando se instale el depósito y el filtro, se deben utilizar los tornillos proporcionados solamente en travesaños de madera o en gabinetes. Use soportes de pared (no suministrados) para la instalación en placas de yeso.
- Asegúrese de que toda la tubería y los acoples estén sujetos con firmeza y que no tengan fugas.
- No realice la instalación con tubería rígida. El sistema es para utilizarlo con líneas plásticas de agua (como tubería PEX, PE, PP).
- No instale este sistema si falta alguno de los collares de conexión rápida en el cabezal del filtro o el conector rápido en Y. Llame a un agente de servicio autorizado de InSinkErator si faltan los collares de cualquiera de los acoples.
- En los sistemas que utilizan grifos modelo HC de dos manijas, opere solo una manija a la vez.
- Importante: No permita que la unidad hierva el agua de forma continua.
- Inspeccione el sistema con regularidad. Si hay señales de fugas de agua, cierre el suministro de agua y comuníquese con un agente de servicio autorizado de InSinkErator.
- Se recomienda instalar un depósito de desagüe conectado a un desagüe adecuado o equipado con un detector de fugas en aquellos usos en los que las fugas puedan causar daños materiales.
- Si usted sospecha niveles elevados de cloro en el agua, o si el agua tiene una apariencia ferrosa antes de instalar esta unidad, se recomienda utilizar nuestro sistema de filtración de agua.
- Este producto contiene acero inoxidable. El fabricante no puede garantizar que no vaya a salir agua ferrosa debido a la cantidad de factores que están involucrados más allá del control del fabricante. No obstante, la aparición repentina de agua ferrosa descargada del dispensador de agua caliente puede indicar que este producto necesita servicio o reemplazo.
- El ruido de repiqueteo por el movimiento de partes dentro del tanque es normal.
- Si tiene preguntas o inquietudes, comuníquese con un agente de servicio autorizado de InSinkErator (en el reverso de la página encontrará la información de contacto)

CONSIDERACIONES ADICIONALES CUANDO UTILICE EL SISTEMA DE FILTRO:

- El cartucho desechable del filtro se DEBE reemplazar cada 6 meses, según la capacidad asignada o antes si se presenta una reducción evidente del caudal de flujo.
- Si no se reemplaza el cartucho desechable según la frecuencia recomendada, se podrá ver reducido el funcionamiento de filtro y podrán producirse grietas en la caja del filtro, lo que causará fugas y desbordes de agua.
- Proteja el filtro del congelamiento; retire el cartucho del filtro cuando se prevea que las temperaturas pueden descender por debajo de los 4° C (40° F).No instale el sistema en áreas donde la temperatura ambiente pueda superar los 43° C (110° F).
- No realice la instalación en la luz directa del sol o en exteriores.

INFORMACIÓN IMPORTANTE PARA SU SEGURIDAD

Guarde estas instrucciones.

⚠ ADVERTENCIA	Una situación potencialmente peligrosa que, si no se evita, puede ocasionar lesiones graves o incluso la muerte.
⚠ PRECAUCIÓN	Una situación potencialmente peligrosa que, si no se evita, podría ocasionar lesiones leves o moderadas.

AVISO	Aviso hace referencia a prácticas que no presentan riesgos de generar lesiones personales.
--------------	--

- Utilice el calentador de agua solo según su uso previsto, como se describe en este manual.
- Este artefacto puede ser utilizado por niños de 8 años de edad o más y personas con capacidades físicas, sensoriales o mentales disminuidas, o con falta de experiencia y conocimiento si se les ha brindado supervisión o instrucciones con respecto al uso seguro del artefacto y si entienden los peligros implicados. Los niños no deben jugar con el artefacto. Los niños no deben realizar limpieza ni mantenimiento del usuario sin supervisión.
- No opere este producto si está dañado o si parece tener algún daño o si presenta fallas o se cae. Devuelva el producto completo de inmediato a su distribuidor o a su vendedor para que lo inspeccionen.
- Si el cable de suministro está dañado, debe ser substituido por el fabricante, agente de servicio o personas calificadas similares, de modo que se eviten riesgos.

⚠ ADVERTENCIA: Para reducir el riesgo de asfixia: No permita que los niños menores de 3 años accedan a piezas pequeñas durante la instalación de este producto.

⚠ ADVERTENCIA: Riesgo de descarga eléctrica. A fin de reducir el riesgo de descarga eléctrica, no sumerja ni exponga el producto, ni el cable flexible ni el enchufe a la lluvia, la humedad ni a ningún líquido ni se pare en charcos o superficies húmedas. Si cualquier producto eléctrico cae al agua, **DESCONÉCTELO** de inmediato. **NO SE INTRODUZCA EN EL AGUA. Importante:** Antes de volver a conectar la fuente de alimentación, un técnico calificado debe inspeccionar el producto.

INFORMACIÓN IMPORTANTE PARA SU SEGURIDAD

⚠ ADVERTENCIA: Lesiones personales y daños materiales. Para reducir el riesgo de tensión peligrosa debido a que el instalador perforó el cableado eléctrico en el área de la instalación: No realice la instalación cerca de cableado eléctrico o de tuberías de agua que puedan quedar en la trayectoria del taladro cuando seleccione la ubicación de montaje del soporte del sistema.

Importante: Siempre ubique el cable de alimentación donde no pueda entrar en contacto con superficies calientes.

- No desconecte el producto de la fuente de alimentación halando el cable.
- Si a los accesorios se les da un uso diferente al recomendado por el fabricante, podrán presentarse riesgos para la seguridad.
- La conexión recomendada se puede realizar a una línea de agua fría que ya esté instalada con una derivación que termine con una válvula de cierre, una válvula de alivio de presión y una válvula doble antirretorno localizadas junto al producto.

⚠ ADVERTENCIA: Riesgo de descarga eléctrica. Utilizar un aparato conectado incorrectamente o sin conexión a tierra (ninguna puesta a tierra), puede ocasionar lesiones graves o incluso la muerte por descarga eléctrica.

Este aparato debe tener conexión a tierra. Este tanque de agua caliente está equipado con un cordón que tiene un conductor a tierra y una espiga puesta a tierra. El enchufe debe estar conectado a un tomacorriente apropiado que esté instalado correctamente y con conexión a tierra de acuerdo con todos los reglamentos y códigos locales. No cambie el enchufe que viene con el aparato. Si no coincide con el tipo de tomacorriente, pídale a un electricista calificado que instale un tomacorriente adecuado. Consulte con un electricista calificado o con el comerciante si tiene dudas sobre la conexión a tierra adecuada del tanque de agua caliente.

⚠ PRECAUCIÓN: Personal Lesiones personales y daños materiales. Este tanque no es presurizado. NO modifique este sistema. NO cierre el tubo de ventilación ni conecte otro tipo de dispensadores o válvulas al tanque. Use sólo el dispensador InSinkErator suministrado. Use sólo las piezas suministradas. Comuníquese con un agente de servicio InSinkErator autorizado para reparar o reemplazar los componentes.

⚠ ADVERTENCIA: Para reducir el riesgo de ingestión de contaminantes: No use el producto con agua que sea microbiológicamente insegura o de dudosa calidad sin realizar una desinfección adecuada antes o después de utilizar el sistema.

Un tanque de agua caliente, como cualquier calentador de agua, tiene una vida útil limitada y fallará en el transcurso del tiempo. Para evitar posibles daños materiales o lesiones personales, este tanque de agua caliente debe someterse regularmente a exámenes de fugas, y deberá reemplazarse cuando sea necesario. Se recomienda instalar un depósito de desagüe conectado a un desagüe adecuado o equipado con un detector de fugas en aquellos usos en los que las fugas puedan causar daños materiales.

⚠ ADVERTENCIA: Riesgo de incendio. Para disminuir las posibilidades de que se produzca un incendio, NO guarde productos inflamables, tales como trapos, papel o aerosol enlatados, cerca del tanque. NO almacene ni utilice petróleo u otros vapores y líquidos inflamables cerca de este u otros dispositivos.

⚠ ADVERTENCIA: Riesgo de fugas. Revise periódicamente el dispensador y los acoples de plomería para ver si hay fugas que puedan ocasionar daños materiales y provocar lesiones personales.

⚠* AVISO: Daños materiales. Para reducir el riesgo relacionado con daños materiales por fugas y desbordes de agua y para garantizar un funcionamiento óptimo:

- Lea y siga todas las instrucciones antes de instalar y utilizar este sistema.
- La instalación y el uso DEBEN cumplir con todos los códigos estatales y locales de plomería.

FRANÇAIS

Bienvenue et merci d'avoir acheté ce système à eau bouillante InSinkErator.

CE QUE VOUS DEVEZ SAVOIR AVANT DE COMMENCER

- Veuillez vous reporter au manuel d'installation, d'entretien et d'utilisation joint à votre robinet d'eau bouillante pour obtenir d'autres renseignements importants relatifs à la sécurité et à l'installation du robinet.

⚠ Pour votre satisfaction et votre sécurité, veuillez lire toutes les directives, les mises en garde et les avertissements avant d'installer ou d'utiliser ce réservoir.

- Cette unité spécifique n'est pas destinée à un usage commercial/industriel.

CONDITIONS D'INSTALLATION DU SYSTÈME (RÉSERVOIR D'EAU CHAUDE, SYSTÈME DE FILTRATION ET ROBINET) :

- Assurez-vous que le câblage électrique et les raccordements de tuyaux sont conformes aux codes locaux.
- Une prise électrique standard mise à la terre et constamment sous tension doit être disponible sous l'évier pour alimenter le réservoir.
- Cette prise doit être protégée et ne doit pas être contrôlée par le même interrupteur mural qui actionne le broyeur, à moins d'avoir un SinkTop Switch™ d'InSinkErator®. L'intensité du fusible/disjoncteur doit être de 10 A pour 230 ou 220-240 volts et de 15 A pour 120 volts.
- Ne pas installer sur des lignes d'alimentation d'eau chaude. La température maximale de l'eau lors du fonctionnement de ce système est de 38°C (100°F). Raccorder uniquement à l'alimentation d'eau froide.
- Il est recommandé qu'un robinet de commande spécialisé soit installé sur la conduite d'eau froide approvisionnant le système en eau.
- Pour éviter d'endommager l'unité ou de l'empêcher de fonctionner correctement, la pression d'eau doit se trouver entre 210 kPa et 860 kPa (2,1 bars - 8,6 bars / 30 psi - 125 psi). La température ambiante de la pièce doit être comprise entre 4 °C (40 °F) et 43 °C (110 °F).
- Ne pas installer si la pression d'eau dépasse 860 kPa (125 psi). Si votre pression d'eau dépasse 550 kPa (80 psi), vous devez installer un limiteur de pression.
- L'utilisation d'un filtre à eau ne doit PAS entraîner une chute de pression en dessous de 210 kPa (30 psi).
- N'installez pas l'unité à un endroit sujet aux coups de bélier. En cas de présence de coups de bélier, vous devez installer un antibélier.
- Lorsqu'un dispositif de contre-siphonnement est installé sur un système d'eau, un dispositif de contrôle de pression due à l'expansion thermique doit être installé.
- Le conduit flexible de mise à l'air et les tubes de sortie doivent être correctement connectés au robinet fourni par le fabricant. Ils ne doivent pas faire l'objet d'obstructions ni être connectés à un type normal ou tout autre type de robinet.
- Protection contre le gel : fermer l'alimentation d'eau, retirer la cartouche du filtre, vider le réservoir d'eau chaude et la conduite lorsque des températures de moins de 4°C (40°F) sont annoncées ; voir la section Stockage/Vidange saisonniers.
- Ne pas utiliser de torche ou d'autres sources à température élevée près du système, des cartouches, des raccords en plastique ou de la plomberie en plastique.
- Ne pas installer à proximité de conduites d'eau qui risquent de se trouver sur la trajectoire d'une perceuse lors du choix de la position de montage du support de fixation du système.
- Monter le système de manière à éviter qu'il ne soit heurté par d'autres éléments utilisés dans la zone d'installation.
- Veiller à ce que son emplacement et ses fixations supportent le poids du système installé et rempli d'eau.
- Lors du montage du réservoir et du filtre, des vis sont fournies pour être utilisées uniquement dans des montants ou des armoires en bois. Utilisez des dispositifs d'ancrage au mur (non fournis) pour l'installation dans une cloison sèche.
- Veiller à ce que les conduites et raccords soient bien fixés et exempts de fuites.
- Ne pas installer à l'aide de conduites rigides. Ce système doit être utilisé avec des conduites d'eau en plastique (comme par exemple des conduites PEX, PE et PP).
- Ne pas installer ce système si l'une quelconque des bagues de raccord rapide manque de la tête du filtre ou du raccord rapide Y-Quick. Contacter un agent de service agréé InSinkErator si des bagues manquent.
- Pour les systèmes qui utilisent des modèles HC à deux robinets, n'utiliser qu'un robinet à la fois.
- Important : Ne pas laisser le système bouillir pendant une durée prolongée.
- Inspecter régulièrement le système. S'il présente des signes de fuite d'eau, fermer l'alimentation d'eau et contacter un agent de service agréé InSinkErator.
- Il est recommandé d'utiliser un bac de vidange raccordé à un drain approprié ou équipé d'un détecteur de fuite dans tous les cas où une fuite d'eau pourrait causer des dommages matériels.
- Si vous croyez avoir des niveaux élevés de chlore dans votre eau ou si votre eau semble rouillée avant l'installation de cette unité, il est recommandé d'utiliser notre système de filtration d'eau.
- Ce produit contient de l'acier inoxydable. Le fabricant n'offre pas de garantie contre l'eau rouillée à cause des nombreux facteurs impliqués qui sont hors de son contrôle. Cependant, l'apparition subite d'une eau rouillée provenant du robinet peut indiquer le besoin d'une réparation ou du remplacement de ce produit.
- Il est normal que les pièces mobiles à l'intérieur du réservoir causent un cliquetis.
- Pour toute question ou préoccupation, veuillez contacter un agent de service agréé InSinkErator (voir au verso comment nous contacter).

AUTRES CONSIDÉRATIONS CONCERNANT L'UTILISATION DU SYSTÈME DE FILTRAGE :

- La cartouche jetable du filtre DOIT être remplacée tous les six mois, à la capacité nominale ou plus tôt si une réduction notable du débit se produit.
- Manquer à remplacer cette cartouche aux intervalles recommandés risque de réduire la performance du filtre, de fissurer le boîtier du filtre et d'entraîner des fuites d'eau ou une inondation.
- Protection contre le gel : retirer la cartouche du filtre lorsque des températures de moins de 4 °C (40 °F) sont annoncées.
- Ne pas installer les systèmes dans des zones où les températures ambiantes risquent de dépasser 43 °C (110 °F).
- Ne pas exposer directement au soleil ou installer à l'extérieur.

INFORMATIONS IMPORTANTES SUR LA SÉCURITÉ

Conservez ces directives.

 AVERTISSEMENT	Une situation potentiellement dangereuse qui, si elle n'est pas évitée, peut entraîner des blessures graves, voire fatales.
--	---

 MISE EN GARDE	Une situation potentiellement dangereuse qui, si elle n'est pas évitée, peut entraîner des blessures modérées ou mineures.
--	--

AVIS	Avis est utilisé pour décrire des pratiques qui ne sont pas liées à des blessures.
-------------	--

- N'utiliser ce chauffe-eau qu'aux fins d'utilisation prévues, de la manière décrite dans ce manuel.
- Cet appareil peut être utilisé par des enfants âgés de 8 ans et plus et des personnes ayant des capacités physiques, sensorielles ou mentales réduites ou manquant d'expérience sous condition qu'elles soient supervisées ou aient reçu des instructions concernant l'utilisation de l'appareil d'une manière sécuritaire et qu'elles comprennent bien les dangers impliqués. Les enfants ne doivent pas jouer avec l'appareil. Le nettoyage et l'entretien par l'utilisateur ne doivent pas être effectués par des enfants sans surveillance.
- Ne pas se servir de ce produit s'il est ou s'il semble être endommagé de quelque manière que ce soit, ou suite à son mauvais fonctionnement, ou suite à sa chute. Retournez votre produit complet immédiatement à votre revendeur ou distributeur pour un contrôle.
- Si le cordon d'alimentation est endommagé, il doit être remplacé par le fabricant, son prestataire de services ou un professionnel qualifié afin d'éviter tout danger.

 **AVERTISSEMENT : Pour réduire le risque associé à un étouffement : Ne pas permettre aux enfants de moins de 3 ans de se trouver à proximité et de toucher les petites pièces détachées lors de l'installation de ce produit.**

 **AVERTISSEMENT : Risque d'électrocution.** Pour réduire le risque d'électrocution, ne pas submerger le produit, ni ne l'exposer, lui ou le cordon flexible ou la prise, à la pluie, à l'humidité ni à aucun liquide, y compris en se tenant sur ou dans des surfaces humides ou mouillées. Si un produit électrique venait à tomber dans l'eau, le DÉBRANCHER immédiatement. NE PAS TOUCHER L'EAU. **Important :** Le produit doit être inspecté par un technicien qualifié avant de le reconnecter à la source d'alimentation.

INFORMATIONS IMPORTANTES SUR LA SÉCURITÉ

 **AVERTISSEMENT : Blessures/Dommages matériels.** Pour réduire les risques associés à une tension dangereuse présente lorsqu'un installateur perce une ligne électrique existante dans la zone d'installation : N'installez pas l'unité à proximité de fils électriques ou de conduites pouvant se trouver sur le trajet d'un outil de perçage lors de la sélection de l'emplacement de montage du support du système.

Important : Toujours acheminer le cordon d'alimentation de sorte qu'il ne puisse entrer en contact avec des surfaces chaudes.

- Ne pas débrancher le produit de l'alimentation électrique en tirant sur le cordon.
- L'utilisation de pièces jointes autres que celles recommandées par le fabricant risque d'entraîner des situations dangereuses.
- La connexion recommandée peut être faite à une conduite d'eau froide existante avec un raccord se terminant par une vanne d'arrêt, un limiteur de pression et une valve de contrôle double de non retour se trouvant à proximité du produit.

 **AVERTISSEMENT : Risque de choc électrique.** Un appareil qui n'est pas mis à la terre ou qui n'est pas correctement raccordé peut entraîner des blessures graves, voire fatales en cas de choc électrique.

Cet appareil doit être mis à la terre. Ce réservoir d'eau bouillante est muni d'un cordon doté d'un conducteur de mise à la terre et d'une broche de mise à la terre. La fiche doit être branchée à une prise appropriée, correctement installée et mise à la terre conformément à tous les codes et règlements locaux. Ne pas modifier la fiche fournie avec l'appareil. Si la fiche ne s'adapte pas à la prise de courant, faire poser une prise adéquate par un électricien qualifié. Si vous n'êtes pas sûr que la mise à la terre du réservoir d'eau bouillante a été correctement effectuée, demandez l'avis d'un électricien ou d'un réparateur qualifié.

 **MISE EN GARDE : Personal Blessures/Dommages matériels.** Ce réservoir est un réservoir non pressurisé. NE PAS modifier ce système. NE PAS fermer le tube d'aération et NE PAS brancher d'autres types de robinets ou de vannes au réservoir. N'utiliser que la fontaine SinkErator qui est fournie. Utiliser seulement les pièces fournies. Contacter un prestataire de services InSinkErator pour toutes réparations ou pièces de rechange.

 **AVERTISSEMENT :** Pour réduire le risque associé à un étouffement découlant de l'ingestion de contaminants : Ne pas utiliser avec de l'eau microbiologiquement dangereuse ou de qualité inconnue sans désinfection adéquate à l'origine ou à la sortie du système.

Un réservoir d'eau bouillante, comme tout chauffe-eau, a une durée utile limitée et tombera en panne tôt ou tard. Pour éviter tout dommage matériel et toute blessure corporelle, ce robinet d'eau bouillante doit être régulièrement examiné afin de vérifier qu'il n'a pas de fuite et/ou qu'il n'est pas corrodé. Il devra être remplacé si nécessaire. Il est recommandé d'utiliser un bac de vidange raccordé à un drain approprié ou équipé d'un détecteur de fuite dans tous les cas où une fuite d'eau pourrait causer des dommages matériels.

 **AVERTISSEMENT : Risque d'incendie.** Afin de réduire les risques d'incendie, ne PAS entreposer de substances inflammables comme des chiffons, du papier ou des bombes aérosol à proximité du réservoir. Ne PAS entreposer ou utiliser d'essence ou d'autres liquides ou gaz inflammables à proximité de cet appareil ou de tout autre appareil.

 **AVERTISSEMENT : Risque de fuite.** Inspecter régulièrement le distributeur et les raccords de plomberie pour y détecter des fuites qui peuvent entraîner des dommages matériels et des blessures corporelles.

* **AVIS : Dommage matériel.** Pour réduire le risque associé aux dommages matériels dus à une fuite d'eau ou à une inondation, et afin d'assurer la performance optimale du produit :

- Lisez et suivez l'ensemble des directives avant d'installer et d'utiliser ce système.
- L'installation et l'utilisation de l'équipement DOIVENT se conformer à tous les codes de plomberie locaux et de l'état où l'équipement est installé.

Willkommen und vielen Dank dafür, dass Sie sich für den Kauf dieses InSinkEerator-Heißwassersystems entschieden haben.

WICHTIGE INFORMATIONEN - ZUERST LESEN!

- Weitere **wichtige Sicherheitsinformationen** und Anweisungen für die Installation des Hahns finden Sie in der Einbau-, Pflege- und Bedienungsanleitung, die im Lieferumfang des Heißwasserhahns enthalten ist.
- ⚠ Aus Sicherheitsgründen und damit die Installation zufriedenstellend abläuft, lesen Sie alle Anweisungen, Warn- und Sicherheitshinweise, ehe Sie diesen Tank installieren oder benutzen.
- Dieses spezifische Gerät ist nicht für den gewerblichen/industriellen Einsatz bestimmt.

SYSTEMANFORDERUNGEN (HEISSWASSERTANK, FILTRATIONSSYSTEM UND HAHN):

- Stellen Sie sicher, dass alle Verdrahtungen, Rohre und Anschlüsse den örtlichen Vorschriften entsprechen.
- Für den Tank wird eine standardmäßige, geerdete Steckdose mit kontinuierlicher Stromversorgung benötigt.
- Die Steckdose muss außerdem abgesichert sein und sie darf nicht an denselben Stromkreis angeschlossen sein, wie der Küchenabfallsorger, es sei denn Sie haben einen SinkTopSwitch™ von InSinkEerator®. Bei einer Netzspannung von 230 oder 220-240 V ist eine Sicherung/ein Sicherungsautomat mit 10 A, bei 120 V eine Sicherung/ein Sicherungsautomat mit 15 A vorzusehen.
- Nicht an die Heißwasserzufuhr anschließen. Die maximale Wassertemperatur des Systems beträgt 43 °C (110 °F). Nur an die Kaltwasserzufuhr anschließen.
- Es wird empfohlen, dass ein speziell dafür vorgesehenes Regelventil an der Kaltwasserzufuhrleitung dieses Systems installiert wird.
- Für einen einwandfreien Betrieb muss der Wasserdruck zwischen 210 kPa und 860 kPa (2,1 Bar und 8,6 Bar) liegen; andernfalls drohen Schäden am Gerät oder Fehlfunktionen. Umgebungs-(Raum-)Temperatur zwischen 10 °C (50 °F) und 38 °C (100 °F).
- Nicht installieren, falls der Wasserdruck 860 kPa (125 psi) übersteigt. Falls Ihr Wasserdruck 550 kPa (80 psi) übersteigt, müssen Sie ein Überdruckventil einbauen.
- Der Einsatz eines Wasserfilters sollte NICHT dazu führen, dass der Wasserdruck unter 210 kPa (30 psi) fällt.
- Nicht dort installieren, wo es zu Wasserschlag kommen kann. Falls es zu Wasserschlag kommt, müssen Sie einen Wasserschlagdämpfer installieren.
- Wo eine Rückstaueinrichtung am Wassersystem installiert ist, muss eine Vorrichtung installiert werden, die Druck aufgrund thermaler Ausdehnung steuert.
- Die flexiblen Überlauf- und Auslassrohre müssen richtig an den vom Hersteller gelieferten Hahn angeschlossen werden. Sie dürfen nicht behindert oder mit einem normalen Hahntyp oder irgend einem anderen Typ verbunden werden.
- Vor Frost schützen. Die Wasserzufuhr abstellen, die Filterkartusche entnehmen, den Heißwassertank und die Rohre und Schläuche entleeren, wenn erwartet wird, dass die Temperaturen unter 4 °C (40° F) fallen, siehe hierzu Abschnitt Saisonabhängige Lagerung/Entleerung.
- Keine Fackel oder andere Quelle hoher Temperaturen in der Nähe des Systems, der Kartuschen, der Plastikarmaturen oder der Plastikrohrleitungen benutzen.
- Nicht in der Nähe von Wasserleitungen installieren, die dem Bohrer im Weg sein können, wenn der Ort für die Anbringung der Aufhängung gewählt wird.
- Das System so anbringen, dass es nicht an anderen Gegenständen festhängt, die im Installationsbereich benutzt werden.
- Darauf achten, dass der Ort und die Befestigungen das Gewicht des Systems, wenn es installiert und voller Wasser ist, aushält.
- Die zur Befestigung des Tanks und Filters mitgelieferten Schrauben nur zur Befestigung in Holz verwenden. Für Gipskartonplatten sind spezielle Verankerungen (nicht im Lieferumfang enthalten) zu verwenden.
- Sicherstellen, dass alle Schläuche, Rohre und Anschlussstücke sicher sind und keine undichten Stellen aufweisen.
- Keine steifen Schläuche oder Rohre installieren. Das System ist für Plastikwasserleitungen (wie PEX-, PE- und PP-Schläuche und Rohre) vorgesehen.
- Dieses System nicht installieren, wenn die Schnellverbindungsaufnahmestücke am Filterkopf oder dem Y-Quick-Verbindungsstück fehlen. Setzen Sie sich mit einem autorisierten InSinkEerator-Kundendienstvertreter in Verbindung, falls das Aufnahmestück an irgendeinem Anschlussstück fehlt.
- Für Systeme, die HC-Hähnen mit zwei Griffen benutzen, immer nur einen Griff bedienen.
- Wichtig: Das Wasser darf nicht ständig kochen.
- Das System regelmäßig überprüfen. Falls es Anzeichen gibt, dass Wasser ausläuft, die Wasserzufuhr abstellen und sich mit einem autorisierten InSinkEerator-Kundendienstvertreter in Verbindung setzen.
- Bei jenen Anwendungen, bei denen eine undichte Stelle schwere Sachschäden anrichten könnte, sollte ein an einen entsprechenden Abfluss angeschlossenes Auffangbecken oder ein Leckdetektor verwendet werden.
- Bei Wasser mit erhöhtem Chlorwert oder falls das Wasser rostfarbig ist, empfehlen wir die Benutzung unseres Wasserfiltrationssystems, bevor diese Einheit installiert wird.
- Dieses Produkt enthält Edelstahl. Der Hersteller kann nicht garantieren, dass das Wasser nicht rostfarbig ist, da dies von einer Vielzahl von Faktoren abhängt, die außerhalb der Kontrolle des Herstellers liegen. Wird jedoch plötzlich rostfarbiges Wasser aus dem Heißwasserhahn abgegeben, so kann dies ein Hinweis darauf sein, dass das Produkt gewartet oder ersetzt werden muss.
- Die beweglichen Teile im Wasserbehälter können klappern; dies ist normal.
- Sollten Sie Fragen oder Probleme haben, setzen Sie sich bitte mit einem autorisierten InSinkEerator-Kundendienstvertreter in Verbindung (Kontaktinformationen entnehmen Sie bitte der Rückseite).

WEITERE ÜBERLEGUNGEN FÜR DIE BENUTZUNG DES FILTRATIONSSYSTEMS:

- Die Wegwerf-Filterkartuschen MÜSSEN alle 6 Monate ausgetauscht werden, wenn Sie mit der Nennkapazität benutzt werden oder früher, wenn die Durchflussgeschwindigkeit merklich reduziert ist.
- Wird die Einwegfilterkartusche nicht in den empfohlenen Intervallen ersetzt, kann dies zu reduzierter Filterleistung und Rissen im Filtergehäuse führen, was zu Auslaufen oder Überlaufen von Wasser führen kann.
- Vor dem Gefrieren schützen, dazu die Filterkartusche entfernen, wenn erwartet wird, dass die Temperaturen unter 4 °C (40 °F) fallen.
- Die Systeme nicht in Bereichen installieren, in denen die Umgebungstemperaturen über 43 °C (110 °F) steigen können.
- Nicht in direktem Sonnenlicht oder draußen installieren.

WICHTIGE SICHERHEITSHINWEISE

Diese Anleitung aufbewahren.

⚠ WARNUNG	Eine unter Umständen gefährliche Situation, die, sofern sie nicht vermieden wird, zu schweren oder tödlichen Verletzungen führen kann.
------------------	--

⚠ VORSICHT	Eine potenziell gefährliche Situation, die, sofern sie nicht vermieden wird, zu kleineren oder mittelschweren Verletzungen führen kann.
-------------------	---

HINWEIS	Das Wort „Hinweis“ wird benutzt, um Praktiken anzusprechen, die nicht mit Personenschäden in Zusammenhang stehen.
----------------	---

- Benutzen Sie dieses Wasserheizgerät nur für den in diesem Handbuch beschriebenen Zweck.
- Dieses Haushaltsgerät kann von Kindern ab acht Jahren und Personen mit eingeschränkten körperlichen, sensorischen und mentalen Fähigkeiten oder denen es an Erfahrung oder Kenntnis mangelt benutzt werden, wenn sie bei der Benutzung beaufsichtigt oder darin angewiesen wurden, wie das Haushaltsgerät benutzt wird und sie die involvierten Gefahren verstehen. Kinder dürfen nicht mit dem Haushaltsgerät spielen. Kinder dürfen ohne Beaufsichtigung keine Reinigung oder Wartung vornehmen.
- Benutzen Sie dieses Produkt nicht, falls es beschädigt wurde oder den Anschein hat, in irgendeiner Form beschädigt zu sein oder nachdem das Produkt versagte oder fallen gelassen wurde. Das gesamte Produkt zur Überprüfung umgehend an Ihren Wiederverkäufer oder Händler zurückgeben.
- Lassen Sie ein beschädigtes Netzkabel aus Sicherheitsgründen nur vom Hersteller, von einem autorisierten Kundendienst oder von einer entsprechend qualifizierten Person ersetzen.

⚠ VORSICHT: Um die mit Erstickten in Zusammenhang stehenden Risiken zu verringern: Während der Installation dieses Produktes, Kindern unter 3 Jahren keinen Zugang zu den kleinen Teilen erlauben.

⚠ VORSICHT: Personen-/Sachschäden. Um das Risiko im Zusammenhang mit gefährlicher Spannung zu reduzieren, wenn der Installateur durch bestehende elektrische Drähte im Installationsbereich bohrt: Nicht in der Nähe von elektrischen Drähten installieren, die dem Bohrer im Weg sein können, wenn der Ort für die Anbringung der Aufhängung gewählt wird. Es sollte auch das Risiko vermieden werden in Wasserrohre zu bohren, was zu Sachschäden führen kann.

WICHTIGE SICHERHEITSHINWEISE

⚠ VORSICHT: Um das Risiko im Zusammenhang mit der Aufnahme von Schadstoffen zu verringern: Nicht mit Wasser benutzen, das mikrobiologisch unsicher oder von unbekannter Qualität ist, ohne es vor oder nach dem System zu desinfizieren.

Ein Heißwassertank hat wie jedes andere Wasserheizgerät eine beschränkte Lebensdauer und wird irgendwann versagen. Um mögliche Sach- und Personenschäden zu vermeiden, muss der Heißwassertank regelmäßig auf undichte Stellen und/oder Korrosionsschäden überprüft werden. Bei Bedarf muss er ersetzt werden. Bei Bedarf muss er ersetzt werden. Bei jenen Anwendungen, bei denen eine undichte Stelle schwere Sachschäden anrichten könnte, sollte ein an einen entsprechenden Abfluss angeschlossenes Auffangbecken oder ein Leckdetektor verwendet werden.

⚠ VORSICHT: Feuergefahr. Um die Gefahr eines Feuers zu minimieren, bewahren Sie KEINE entzündlichen Gegenstände, wie zum Beispiel Lappen, Papier oder Aerosol-Dosen in der Nähe des Aqua Hot 98° auf. Bewahren Sie Benzin oder andere brennbaren Substanzen NICHT in der Nähe dieses oder eines anderen Geräts auf oder verwenden Sie diese Flüssigkeiten dort nicht.

⚠ VORSICHT: Gefahr undichter Stellen. Den Wasserhahn und die Anschlussstücke sollten regelmäßig auf undichte Stellen untersucht werden, da diese Sach- und Personenschäden verursachen bzw. zu diesen führen können.

⚠* HINWEIS: Sachschäden. Um das Risiko im Zusammenhang mit Sachschäden aufgrund von ausströmendem Wasser oder Überlaufen zu vermeiden und optimale Leistung zu gewährleisten, bitte Folgendes beachten:

- Alle Anweisungen vor Installation und Benutzung dieses Systems lesen und befolgen.
- Installation und Benutzung MÜSSEN allen landesrechtlichen und örtlichen Installationsvorschriften genügen.

⚠ VORSICHT: Personen-/Sachschäden. Um das Risiko im Zusammenhang mit gefährlicher Spannung zu reduzieren, wenn der Installateur durch bestehende elektrische Drähte im Installationsbereich bohrt: Nicht in der Nähe von elektrischen Drähten oder Wasserleitungen installieren, die dem Bohrer im Weg sein können, wenn der Ort für die Anbringung der Halterung gewählt wird.

Wichtig: Stromkabel immer so verlegen, dass es nicht in Kontakt mit heißen Oberflächen kommt.

- Dieses Gerät nicht vom Strom trennen, indem am Kabel gezogen wird.
- Der Einsatz der Zubehöraufsätze, außer denen, die vom Hersteller empfohlen wurden, kann zu Sicherheitsgefahren führen.
- Die empfohlene Verbindung kann zu einer bestehenden Kaltwasserleitung hergestellt werden, wobei die Abzweigung mit einem Sperrventil, einer Druckentlastung und einem doppelten Rückschlagventil ausgestattet sind, die sich neben dem Produkt befinden.

⚠ ACHTUNG: Gefahr des Elektroschocks. Die Verwendung eines nicht geerdeten (keine elektrische Verbindung zu einer Erdung) oder eines nicht richtig angeschlossenen Geräts kann schwere Körperverletzungen oder Tod als Folge des Elektroschocks nach sich ziehen.

Dieses Gerät muss geerdet sein. Dieser Heißwassertank ist mit einem Netzkabel ausgestattet, das eine Erdleitung besitzt. Der Stecker hat einen Erdkontakt. Der Stecker hat einen Erdkontakt. Der Stecker muss in eine entsprechende Schuko-Steckdose gesteckt werden, welche gemäß den örtlichen Sicherheitsvorschriften richtig installiert und geerdet ist. Verändern Sie nicht den mit dem Gerät mitgelieferten Stecker. Falls er nicht in die Steckdose passt, muss die richtige Steckdose von einem qualifizierten Elektriker installiert werden. Falls Zweifel bestehen, ob der Heißwassertank an eine ordnungsgemäß geerdete Steckdose angeschlossen wurde, muss ein qualifizierter Elektriker oder Handwerker überprüfen, ob eine richtige Erdung besteht.

⚠ ACHTUNG: Personen-/Sachschäden. Dieser Behälter ist kein Druckspeicher. Verändern Sie das Gerät NICHT. Verschließen Sie das Überlaufrohr NICHT. Schließen Sie KEINE anderen Hähne oder Ventile an den Behälter an. Verwenden Sie ausschließlich den von InSinkEerator gelieferten Hahn mit Hebel. Verwenden Sie ausschließlich die mitgelieferten Teile. Setzen Sie sich wegen Reparaturen oder Ersatzteilen mit dem autorisierten InSinkEerator-Vertreter in Verbindung.

NEDERLANDS

Welkom en bedankt voor uw aankoop van dit InSinkErator systeem voor stomend heet water.

WAT U MOET WETEN VOOR U BEGINT

- Raadpleeg de handleiding voor installatie, onderhoud en gebruik die met uw warmwaterkraan is meegeleverd voor aanvullende, **belangrijke veiligheidsinformatie en instructies over de kraaninstallatie**.

 Lees voor uw tevredenheid en veiligheid alle instructies, aandachtspunten en waarschuwingen alvorens deze tank te installeren of te gebruiken.

- Deze eenheid is niet bestemd voor commercieel/industrieel gebruik.

SYSTEEMVEREISTEN (WARMWATERTANK, FILTRATIESYSTEEM EN KRAAN):

- Zorg ervoor dat alle elektrische bedrading, leidingen en verbindingen aan de plaatselijke voorschriften voldoen.
- Er moet een standaard, geaarde elektrische outlet met constant geleverde stroom onder de bak voor de tank.
- Dit stopcontact moet gezekeerd zijn en mag niet via dezelfde schakelaar bediend worden als de voedselrestenvermaler, tenzij u over een SinkTop Switch™ van InSinkErator® beschikt. Vereiste zekering/circuitsonderbreker is 10 amp voor 230 of 220-240 volt en 15 amp voor 120 volt.
- U mag niet installeren op warm water toevoerende leidingen. De maximum operationele watertemperatuur van dit systeem is 100° F (38° C). Enkel aansluiten op de toevoer voor koud water.
- Aanbevolen wordt om een speciale regelklep te installeren in de koudwaterleiding die water naar dit systeem toevoert.
- Voor juiste werking van het apparaat moet de waterdruk 210 kPa en -860 kPa (2,1 bar en 8,6 bar) liggen. Omgevings(kamer) temperatuur tussen 4° C (40° F) en 43° C (110° F).
- De installatie niet uitvoeren als de waterdruk hoger is dan 860 kPa (125 psi). Als uw waterdruk hoger is dan 550 kPa (80 psi) moet u een drukkbegrenzingsklep installeren.
- Bij gebruik van een waterfilter mag de waterdruk NIET tot onder 210 kPa (30 psi) dalen.
- Voer de installatie niet uit indien er waterslag kan optreden. Indien er sprake is van waterslag moet u een voorziening ter vermindering van drukstoten of waterslag installeren.
- Als er een terugslagpreventie mechanisme geïnstalleerd is op een watersysteem moet een apparaat worden geïnstalleerd om de druk te regelen die veroorzaakt wordt door thermische expansies.
- De flexibele ventilatie- en afvoerende leidingen moeten correct worden aangesloten op de kraan die werd geleverd door de fabrikant. Ze mogen niet worden belemmerd of aangesloten op een normaal type kraan of ieder ander type.
- Bescherm tegen vorst, sluit de watertoevoer af, verwijder het filterpatroon, draineer de warm watertank en leidingen als u verwacht dat de temperatuur zal dalen tot minder dan 40° F (4° C); Raadpleeg de sectie Seizoensgebonden opslag/Drainering.
- Gebruik geen zaklamp of andere bronnen van een hoge temperatuur in de buurt van het systeem, de patronen, plastic fittings of plastic leidingen.
- Voer de installatie niet uit dicht bij waterleidingen die die in de weg kunnen zitten van een boor bij de selectie van de montagepositie van de draagbeugel van uw systeem.
- Monteer het systeem zodanig dat het geen impact kan ondervinden van andere items die worden gebruikt in de installatiezone.
- Zorg ervoor dat de locatie en bevestigingsmiddelen het gewicht van het systeem kunnen dragen na de installatie en opvulling met water.
- De bijgeleverde schroeven voor montage van tank en filter zijn alleen bestemd voor hout. Gebruik pluggen (niet bijgeleverd) voor wandmontage.
- Zorg ervoor dat alle leidingen en fittings veilig zijn en geen lekken vertonen.
- U mag geen niet-flexibele leidingen installeren. Het systeem is voorzien te werken met plastic waterleidingen (zoals PEX-leidingen, PE-leidingen, PP-leidingen).
- U mag dit systeem niet installeren als er een snelle-verbinding klemring ontbreekt van de filterkop of Y-Quick Connector. Neem contact op met een geautoriseerde InSinkErator service agent indien er klemringen ontbreken van de fittings.
- In systemen met HC model kranen met twee handvaten mag u beide handvaten nooit gelijktijdig gebruiken.
- Belangrijk: Laat het systeem niet permanent koken.
- Inspecteer het systeem regelmatig. Als er tekenen zijn van waterlekken moet u de watertoevoer afsluiten en contact opnemen met een geautoriseerde InSinkErator service agent.
- Een afvoerpan, door een loodgieter aan een toepasselijke afvoer verbonden of uitgerust met een lekkage-ontdekker, dient te worden gebruikt bij die toepassingen waar de minste lekkage eigendomsschade zou kunnen veroorzaken.
- Wij raden u aan ons waterfiltersysteem te gebruiken als u denkt dat er te veel chloor in het water zit, of als het water er roestkleurig uitziet voordat u dit product installeert.
- Dit product bevat roestvast staal. De fabrikant kan in geval van roestkleurig water geen garantie bieden vanwege een aantal factoren waarop de fabrikant geen invloed heeft. Maar als er plotseling roestkleurig water uit de heetwaterkraan stroomt, kan dat aangeven dat de unit onderhoud vereist of vervangen moet worden.
- Bewegende onderdelen in de tank veroorzaken gewoonlijk een ratelend geluid.
- Als u een vraag of een bezorgdheid hebt, kunt u contact opnemen met een geautoriseerde InSinkErator service agent (zie de achterzijde voor contactinformatie).

BIJKOMENDE OVERWEGINGEN TIJDENS HET GEBRUIK VAN HET FILTRATIESYSTEEM:

- Het verwijderbare filterpatroon MOET iedere 6 maanden worden vervangen, met het nominale vermogen of sneller indien men een duidelijke vermindering van het debiet vaststelt.
- Nalatigheid in het vervangen van het verwijderbare filterpatroon op de aanbevolen intervallen kan resulteren in een mindere prestatie van de filter en in barsten in de filterbehuizing en dit kan waterlekken of overstromingen veroorzaken.
- Bescherm tegen vriezen, verwijder het filterpatroon wanneer u temperaturen verwacht van minder dan 40° F (4° C).
- U mag geen systemen installeren in zones waar de omgevingstemperatuur kan stijgen tot meer dan 110° F (43° C).
- U mag de installatie niet uitvoeren in direct zonlicht of in de open lucht.

WICHTIGE SICHERHEITSHINWEISE

Bewaar deze instructies.

 WAARSCHUWING	Een mogelijk dreigende situatie die, indien niet vermeden, kan leiden tot ernstig letsel of de dood.
---	--

 VOORZICHTIG	Een mogelijk dreigende situatie die, indien niet vermeden, kan leiden tot licht of matig letsel.
--	--

 OPMERKING	Opmerking wordt gebruikt voor werkmethoden die niet tot lichamelijk letsel kunnen leiden.
--	---

- Gebruik deze waterboiler enkel voor de daartoe voorziene doeleinden zoals beschreven in deze handleiding.
- Dit apparaat kan worden gebruikt door kinderen vanaf 8 jaar, door personen met verminderde lichamelijke, zintuiglijke of geestelijke capaciteiten en door personen zonder ervaring met en kennis over het apparaat als zij onder toezicht staan of instructies hebben gekregen over het veilige gebruik van dit apparaat en begrijpen welke gevaren daarmee gepaard gaan. Kinderen mogen niet met het apparaat spelen. Kinderen mogen het apparaat niet zonder toezicht reinigen of onderhouden.
- U mag dit product niet gebruiken als het, op welke wijze dan ook, werd beschadigd of schade vertoont, als het product een defect vertoont, of als het product gevallen is. Retourneer het complete product onmiddellijk aan uw detailhandelaar of dealer voor inspectie.
- Als het netsnoer is beschadigd, moet dit door de fabrikant, diens onderhoudsdienst of vergelijkbaar erkend personeel worden vervangen, om gevaarlijke situaties te voorkomen.

 **WAARSCHUWING:** Om het risico geassocieerd met verstikking te verminderen: U moet ervoor zorgen dat kinderen jonger dan 3 jaar geen toegang krijgen tot kleine onderdelen tijdens de installatie van dit product.

 **WAARSCHUWING: Gevaar voor elektrische schokken.** Om het risico op elektrische schokken te verminderen, mag u het product, netsnoer of stekker niet onderdopen of blootstellen aan regen, vocht of een andere vloeistof of wanneer u in of op vochtige of natte oppervlakten staat. Als een elektrisch product in het water valt, moet u de STEKKER onmiddellijk VERWIJDEREN. STEEK UW HANDEN NOOIT IN HET WATER. **Belangrijk:** Voor u de voeding opnieuw aansluit, moet het product worden geïnspecteerd door een gekwalificeerde technicus.

WICHTIGE SICHERHEITSHINWEISE

 **WAARSCHUWING: Blessures/materiële schade.** Persoonlijke letsels/Schade aan eigendom: Om het risico te verminderen dat geassocieerd is met een gevaarlijke spanning wanneer een installateur door de bestaande elektrische bedrading boort in de installatiezone: Voer de installatie niet uit dicht bij elektrische bedrading of waterleidingen die in de weg kunnen zitten van een boor bij de selectie van de montagepositie van de draagbeugel van uw systeem.

Belangrijk: U moet het netsnoer altijd zodanig aanbrengen dat het niet in contact komt met warme oppervlakten.

- U mag de stroom niet loskoppelen van het product door te trekken aan het netsnoer.
- Het gebruik van andere accessoires bevestigingen dan die aanbevolen door de fabrikant kan veiligheidsrisico's veroorzaken.
- De aanbevolen aansluiting kan worden uitgevoerd op een bestaande koud waterleiding met een vertakking die eindigt op een afsluitklep, een drukaflaatklep en dubbele controle terugslagklep naast het product.

 **WAARSCHUWING: Gevaar voor elektrische schokken.** Het gebruik van een niet-geaard of onjuist aangesloten apparaat kan leiden tot ernstig letsel of de dood als gevolg van een elektrische schok.

Dit apparaat moet worden geaard. Deze heetwaterkraan is voorzien van een snoer met aardgeleider en een aardingspin. De stekker moet worden aangesloten op een stopcontact dat correct geaard is volgens wettelijke voorschriften. De stekker van het apparaat mag niet worden aangepast. Als de stekker niet in het stopcontact past, dient u door een elektricien een ander stopcontact te laten installeren. Raadpleeg een gekwalificeerde elektricien of handelaar als u twijfel hebt of de heetwaterkraan correct geaard is.

 **VOORZICHTIG: Persoonlijke letsels/Schade aan eigendom.** Deze tank staat niet onder druk. Het systeem mag niet worden gewijzigd. De afvoerleiding MAG NIET worden gesloten. Sluit geen andere kranen of kleppen aan op deze tank. Gebruik uitsluitend de bijgeleverde InSinkErator kraan. Gebruik uitsluitend de meegeleverde onderdelen. Neem contact op met een geautoriseerd servicestation van InSinkErator voor reparatie en vervangingsonderdelen.

 **WAARSCHUWING:** Om het risico te verminderen dat geassocieerd is met het inslikken van verontreinigende middelen: Niet met water gebruiken dat microbiologisch onveilig of van onbekende kwaliteit is zonder adequate desinfectering vóór of na het systeem.

Een stomende heetwaterkraan, zoals elke boiler, heeft een beperkte levensduur en faalt uiteindelijk. Om mogelijke eigendomsschade en persoonlijk letsel te vermijden dient deze stomende heetwaterkraan regelmatig op lekkage en/of corrosie te worden onderzocht en waar nodig te worden vervangen. Een afvoerpan, door een loodgieter aan een toepasselijke afvoer verbonden of uitgerust met een lekkage-ontdekker, dient te worden gebruikt bij die toepassingen waar de minste lekkage eigendomsschade zou kunnen veroorzaken.

 **WAARSCHUWING: Brandgevaar.** Om de kans op brand tot een minimum te herleiden, MAG u NOOIT brandbare voorwerpen zoals doeken, papier of spuitbussen bewaren in de buurt van de tank. U MAG NOOIT benzine of andere brandbare gassen en vloeistoffen opslaan in de buurt van dit of ieder ander apparaat.

 **WAARSCHUWING: Gevaar voor lekken.** Inspecteer de verdeler en loodgieter fittings regelmatig op lekken die schade kunnen veroorzaken aan eigendom en die kunnen resulteren in persoonlijke letsels.

 ***ATTENTIE: Schade aan eigendom.** Om het risico te verminderen dat geassocieerd is met schade aan eigendom als resultaat van waterlekken of overstromingen, en om een optimale prestatie te garanderen:

- Lees en volg alle instructies voor de installatie en ingebruikname van dit systeem.
- De installatie en het gebruik MOETEN conform zijn met alle staat en lokale wettelijke bepalingen met betrekking tot de loodgieterij.

PORTUGUÊS

Bem-vindo e obrigado por adquirir este sistema de água quente da InsinkErator.

O QUE VOCÊ DEVE SABER ANTES DE COMEÇAR

- Consulte o manual de Instalação, Cuidados e Uso fornecido com o seu sistema de água quente para obter **informações importantes de segurança**.

- ⚠ Para a sua satisfação e segurança, leia todas as instruções, cuidados e alertas antes de instalar ou de usar este sistema.
- Esta unidade específica não é destinada ao uso comercial/industrial.

REQUISITOS DO SISTEMA (TANQUE DO SISTEMA QUENTE, SISTEMA DE FILTRAÇÃO E TORNEIRA):

- Certifique-se de que toda a fiação, encanamentos e as conexões elétricas estejam em conformidade com os códigos locais.
- Uma tomada elétrica padrão, aterrada, com energia elétrica fornecida continuamente é necessária sob a pia para o tanque.
- Essa tomada não deve ter o mesmo fusível, disjuntor, nem ser controlada pelo mesmo interruptor de parede que opera o triturador, a não ser que seja um SinkTop Switch™ da InSinkErator®. Para tensão de 220 V, é necessário um fusível ou disjuntor de 10 A.
- Não instale em linhas de suprimento de água quente. A temperatura máxima da água para a operação deste sistema é de 38 °C (100 °F). Conecte apenas ao suprimento de água fria.
- É recomendado que uma válvula de controle dedicado seja instalada sobre a linha de abastecimento de água fria a este sistema.
- Para evitar danos ou a operação não-apropriada da unidade, a pressão da água deve estar entre 210 kPa - 860 kPa (2,1 bar - 8,6 bar; 30 psi - 125 psi). A temperatura ambiente deve estar entre entre 4° C (40° F) e 43° C (110° F).
- Não instale caso a pressão da água exceda 860 kPa (125 psi). Se a pressão da água for superior a 550 kPa (80 psi), você deve instalar uma válvula limitadora de pressão.
- O uso de um filtro de água NÃO deve resultar em uma queda de pressão de água abaixo de 210 kPa (30 psi).
- Não instale onde possam ocorrer condições de golpes de aríete. Se existirem condições de golpes de aríete, você deve instalar um dispositivo de prevenção de golpes de aríete.
- No caso de um dispositivo de prevenção contra refluxo estar instalado em um sistema de abastecimento de água, um dispositivo para controlar a pressão devido à expansão térmica deve ser instalado.
- Os tubos flexíveis de ventilação e de saída devem estar conectados corretamente à torneira fornecida pelo fabricante. Eles não devem estar obstruídos ou conectados a uma torneira do tipo normal ou a qualquer outro tipo de torneira.
- Proteja contra o congelamento, desligue o suprimento de água, remova o cartucho do filtro, drene o tanque de água quente e a tubulação quando as temperaturas possam cair abaixo de 4° C (40° F); ver a seção Armazenagem sazonal/Drenagem.
- Não use um maçarico ou outras fontes de temperatura elevada próximo ao sistema, cartuchos, acessórios de plástico ou canalizações de plástico.
- Não instale perto de tubulações de água que possam estar no caminho de uma ferramenta de perfuração durante a seleção da posição de montagem do suporte do sistema.
- Monte o sistema uma posição que evite que ele seja atingido por outros itens utilizados na área da instalação.
- Certifique-se de que o local e os fixadores suportem o peso do sistema quando instalado e cheio de água.
- Os parafusos fornecidos são para uso somente em peças ou gabinetes de madeira. Use âncoras de parede / buchas chumbadoras (não fornecidas) para a instalação em drywall.
- Assegure-se que todos os tubos e conexões estejam fixos e livres de vazamentos.
- Não instale em tubulações rígidas. Sistema destinado para uso com linhas de água de plástico (como, por exemplo, tubos de PEX, tubos de PE, tubos de PP).
- Não instale este sistema se algum dos engates dos engates rápidos estejam ausentes da cabeça do filtro ou do Y-Quick Connector. Entre em contato com um agente de assistência técnica autorizado de serviço InSinkErator se engates estiverem ausentes de quaisquer conexões.
- Para os sistemas que usam duas torneiras do modelo HC, opere apenas uma alça por vez.
- Importante: Não permita que a unidade ferva continuamente.
- Inspeccione o sistema regularmente. Se houver sinais de vazamento de água, desligue o suprimento de água e entre em contato com um agente de serviços autorizado InSinkErator.
- Um recipiente de drenagem, com um dreno apropriado ou equipado com um detector de vazamentos deve ser usado nas aplicações onde um vazamento poderia causar danos.
- Se houver suspeita que níveis elevados de cloro na água ou se a água tiver uma aparência ferruginosa antes da instalação desta unidade, é recomendável utilizar o nosso sistema de filtragem de água.
- Este produto contém aço inoxidável. O fabricante não pode garantir água não ferruginosa porque o número de fatores que estão envolvidos fica fora do controle por parte do fabricante. No entanto, o súbito aparecimento água ferruginosa descarregada da torneira de água quente pode indicar a necessidade de manutenção ou substituição do produto.
- Peças móveis dentro do tanque causam um ruído de batidas normal.
- Para perguntas ou preocupações, entre em contacto com um agente de serviços autorizado da InSinkErator (ver o verso da página para obter informações de contato).

CONSIDERAÇÕES ADICIONAIS QUANDO SE UTILIZA UM SISTEMA DE FILTRAÇÃO:

- O cartucho descartável do filtro deve ser substituído a cada 6 meses, em sua capacidade nominal ou mais cedo, se houver uma redução significativa no fluxo.
- Deixar de substituir o cartucho do filtro descartável nos intervalos recomendados pode levar ao desempenho reduzido do filtro e a rachaduras na carcaça do filtro, causando vazamento de água ou inundação.
- Para proteger contra o congelamento, retire o cartucho do filtro quando se espera que as temperaturas possam cair abaixo de 4° C (40° F).
- Não instale sistemas em áreas onde as temperaturas ambientes possam exceder 43° C (110° F).
- Não instale na luz solar direta ou ao ar livre.

INFORMAÇÕES IMPORTANTES DE SEGURANÇA

Guarde estas instruções.

⚠ ADVERTÊNCIA	Uma situação potencialmente perigosa que, se não for evitada, pode resultar em morte ou aferimentos sérios.
----------------------	---

⚠ CUIDADO	Uma situação potencialmente perigosa que, se não for evitada, pode resultar em ferimentos leves ou moderados.
------------------	---

AVISO	Aviso é usado para tratar de práticas não relacionadas com lesões pessoais.
--------------	---

- Use este aquecedor de água somente para os fins descritos neste manual.
- Este aparelho pode ser utilizado por crianças a partir dos 8 anos de idade e pessoas com capacidades físicas, sensoriais ou mentais reduzidas ou sem experiência e conhecimento, sempre sob supervisão e se tiverem recebido instruções relativamente à utilização do aparelho de forma segura e desde que compreendam os perigos envolvidos. As crianças não devem brincar com o aparelho. A limpeza e manutenção do aparelho não devem ser realizadas por crianças sem supervisão.
- Não opere este produto se tiver sido ou se parecer estar danificado de alguma forma, após um mau funcionamento do produto, ou se for deixado cair. Devolva o produto completo imediatamente ao seu varejista ou revendedor para inspeção.
- Se o cabo de energia estiver danificado, deve ser trocado pelo fabricante, seu agente de manutenção ou pessoas qualificadas de forma similar para evitar um risco.

- ⚠ **ADVERTÊNCIA:** Para reduzir o risco associado com a asfixia: Não permita que crianças com idade menor de três anos tenham acesso às peças pequenas durante a instalação deste produto.

- ⚠ **ADVERTÊNCIA: Perigos de choque elétrico.** Para reduzir o risco de choque elétrico, não mergulhe ou exponha o produto, o cabo flexível ou o plugue à chuva, umidade ou a qualquer líquido ou deixe que fiquem em superfícies úmidas ou molhadas. Se qualquer produto elétrico cair na água, desconecte-o imediatamente. NÃO TENTE RETIRÁ-LO DA ÁGUA. **Importante:** Antes de ser reconectado à fonte de alimentação, o produto deve ser inspecionado por que técnico qualificado.

- ⚠ **ADVERTÊNCIA: Risco de lesões em pessoas ou danos materiais.** Para reduzir o risco associado à tensão elétrica perigosa devido a um instalador perfurar o cabeamento elétrico na área da instalação: Não instale perto de cabeamento ou condúites de eletricidade que possam estar no caminho de uma ferramenta de perfuração durante o posicionamento para a montagem do suporte do sistema.

Importante: Sempre direcione o cabo de alimentação de modo que ele não possa entrar em contato com superfícies quentes.

- Não desconecte o produto do suprimento de energia elétrica puxando o conector pelo fio.
- O uso de acessórios que que não sejam os recomendados pelo fabricante pode causar perigos de segurança.
- A conexão recomendada pode ser feita a uma linha existente de água fria com uma válvula de bloqueio, uma válvula de alívio de pressão e uma válvula de retenção localizadas adjacentes ao produto.

- ⚠ **ADVERTÊNCIA: Perigos de choque elétrico.** Usar um utensílio doméstico sem aterramento (nenhum terra) ou incorretamente conectado pode resultar em ferimentos graves ou morte por choque elétrico.

Este equipamento deve ter ligação terra. Este sistema de água quente é equipado com um cabo que tem um condutor de aterramento e um pino para o terra. O plugue deve ser conectado a uma tomada apropriada que esteja corretamente instalada e aterrada de acordo com todos os regulamentos locais. Não modifique o plugue fornecido com o utensílio – se ele não se encaixar na tomada, chame um eletricista qualificado para instalar uma tomada correta. Verifique com um profissional ou eletricista qualificado se você estiver em dúvida sobre se o sistema de água quente está aterrado corretamente.

- ⚠ **CUIDADO: Risco de lesões em pessoas ou danos materiais.** Este é um tanque não pressurizado. NÃO modifique este sistema. NÃO feche o tubo de ventilação, nem conecte outros tipos de torneiras ou válvulas ao tanque. Use apenas a torneira InSinkErator fornecida. Use apenas as peças fornecidas. Entre em contato com um agente de assistência técnica autorizado da InSinkErator Service para reparos ou componentes de reposição.

- ⚠ **ADVERTÊNCIA:** Para reduzir o risco associado com a ingestão de contaminantes: Não use com água que seja microbiologicamente insegura ou de qualidade desconhecida sem desinfecção adequada antes ou depois do sistema.

Um sistema de água quente, como qualquer outro aquecedor de água, tem uma vida útil limitada e eventualmente apresentará falhas. Para evitar possíveis danos materiais e lesões em pessoas, este sistema de água quente deve ser examinado regularmente para verificar se existem vazamentos e/ou corrosão, e substituído quando isso for necessário. Um recipiente de drenagem, com um dreno apropriado ou equipado com um detector de vazamentos deve ser usado nas aplicações onde um vazamento poderia causar danos.

- ⚠ **ADVERTÊNCIA: Perigo de incêndio.** Para minimizar a possibilidade de incêndio, NÃO armazene itens inflamáveis como panos, papel ou latas de aerossol perto do tanque. NÃO armazene ou use gasolina ou outros vapores e líquidos inflamáveis nas proximidades deste ou de qualquer outro utensílio.

- ⚠ **ADVERTÊNCIA: Perigo de fuga.** Inspeccione regularmente a tubulação do purificador e se há vazamentos nas conexões, pois isso pode causar danos patrimoniais e pode resultar em ferimentos pessoais

- ⚠* **ATTENTIE: Danos possíveis.** Para reduzir o risco associado com danos patrimoniais devido ao vazamento de água ou inundação e para garantir o melhor desempenho:

- Leia e siga as Instruções de uso antes da instalação e durante a utilização deste sistema.
- A instalação e a utilização devem cumprir com todos os códigos estaduais e municipais de instalações hidráulicas.

ВАЖНАЯ ИНФОРМАЦИЯ ПО БЕЗОПАСНОСТИ

Сохраните эти инструкции.

⚠ ПРЕДУПРЕЖДЕНИЕ	Потенциально опасная ситуация, которая может повлечь гибель людей или причинение серьезного вреда здоровью, если не будет предотвращена.
-------------------------	--

⚠ ВНИМАНИЕ!	Потенциально опасная ситуация, которая может повлечь причинение незначительного или средней тяжести вреда здоровью.
--------------------	---

ВАЖНО	Надпись «Важно» используется для обозначения действий, не относящихся к причинению вреда здоровью.
--------------	--

- Используйте данный водонагреватель только по назначению, указанному в настоящем руководстве.
- Этим прибором могут пользоваться дети от 8 лет, лица с ограниченными физическими, сенсорными и умственными возможностями и лица без необходимых навыков или знаний при условии наблюдения и проведения инструктажа по безопасному использованию прибора и понимания связанных с этим опасностей. Детям не разрешается играть с прибором. Дети не должны заниматься очисткой и обслуживанием прибора без наблюдения.
- Не используйте данное изделие, если оно повреждено или кажется поврежденным каким-либо образом, а также после сбоя в работе изделия или его падения. Немедленно верните полностью укомплектованное изделие продавцу или дилеру для осмотра.
- Во избежание опасности в случае повреждения провода питания его замену должен произвести производитель, сервисный представитель либо квалифицированный работник.

⚠ ПРЕДУПРЕЖДЕНИЕ: Чтобы снизить риск удушья, не позволяйте детям младше 3 лет брать мелкие детали во время установки данного изделия.

⚠ ПРЕДУПРЕЖДЕНИЕ: **Опасность поражения электрическим током.** Чтобы снизить риск поражения электрическим током, не погружайте и не подвергайте изделие, гибкий шнур или вилку воздействию дождя, влаги или любой жидкости и не ставьте его на влажную или мокрую поверхность. Если электроприбор упадет в воду, немедленно **ОТКЛЮЧИТЕ** его от сети. **НЕ ДОСТАВАЙТЕ ЕГО ИЗ ВОДЫ.** Важно! Прежде чем снова подсоединять устройство к электросети, его должен осмотреть квалифицированный технический специалист.

ВАЖНАЯ ИНФОРМАЦИЯ ПО БЕЗОПАСНОСТИ

⚠ ПРЕДУПРЕЖДЕНИЕ: **Профилактика причинения вреда здоровью/ущерба имуществу.** Чтобы снизить риск, связанный с опасным напряжением в результате попадания сверлом в существующую электропроводку в области установки, при выборе места для монтажа кронштейна системы не выполняйте установку вблизи электропроводки или трубопроводов, которые могут оказаться на пути сверла.

Важно! Всегда располагайте шнур питания таким образом, чтобы он не касался горячих поверхностей.

- Не тяните за шнур при отключении изделия от сети электропитания.
- Использование дополнительных насадок, не рекомендованных производителем, может угрожать безопасности.
- Рекомендуется подключать устройство к существующей линии холодной воды с ответвлением, которое завершается запорным, предохранительным и двойным обратным клапаном одностороннего действия, примыкающим к устройству.

⚠ ПРЕДУПРЕЖДЕНИЕ: **Опасность поражения электрическим током.** Использование незаземленных приборов может повлечь причинение серьезного вреда здоровью или гибель людей от поражения электрическим током.

Данный прибор должен быть заземлен. Данный бак для горячей воды оснащен шнуром электропитания с заземляющим проводом и контактом заземления. Вилка должна подключаться к соответствующей розетке, которая, в свою очередь, должна быть правильно установлена и заземлена в соответствии со всеми местными нормативами и правилами. Замена вилки данного прибора запрещена. В случае если вилка не входит в розетку, установите соответствующую розетку. Установку должен выполнять квалифицированный электрик. Если вы не уверены в надежности заземления бачка для горячей воды, проконсультируйтесь у квалифицированного электрика или специалиста.

⚠ ВНИМАНИЕ! : **Профилактика причинения вреда здоровью/ущерба имуществу.** ЕДанный бак работает при нормальном давлении. НЕ модифицируйте эту систему. НЕ перекрывайте вентиляционную трубку и не подключайте к бачку краны или клапаны другого типа. Используйте только прилагаемый кран InSinkErator. Используйте только прилагаемые детали. Для осуществления ремонта и замены деталей обращайтесь к уполномоченному сервисному представителю InSinkErator.

⚠ ПРЕДУПРЕЖДЕНИЕ: Чтобы снизить риск, связанный с попаданием в организм вредных примесей, не используйте микробиологически небезопасную воду или воду сомнительного качества без надлежащей дезинфекции перед системой или после нее.

Бачок для горячей воды, как и любой другой водонагреватель, имеет ограниченный срок службы и в конечном счете выйдет из строя. Во избежание повреждения имущества и получения травм следует регулярно проверять данный бак для горячей воды на предмет утечек и (или) коррозии и при необходимости заменить его. В устройствах, где течь может повлечь порчу имущества, необходимо использовать поддон, соединенный с соответствующим стоком или оборудованный устройством для выявления течи.

⚠ ПРЕДУПРЕЖДЕНИЕ: **Опасность возгорания.** Для сведения к минимуму возможности возникновения пожара НЕ храните рядом с баком воспламеняющиеся предметы, такие как ветошь, бумага или аэрозольные баллончики. НЕ храните и не используйте бензин или другие легковоспламеняющиеся жидкости и парогазовые смеси вблизи от этого или любых других приборов.

⚠ ПРЕДУПРЕЖДЕНИЕ: **Опасность утечки.** Регулярно проверяйте дозатор и арматуру трубопровода на наличие утечек, которые могут повлечь за собой причинение вреда здоровью и ущербу имуществу.

⚠* **ПРЕДОСТЕРЕЖЕНИЕ:** **Во избежание повреждения имущества.** Чтобы снизить риск повреждения имущества в связи с утечкой воды или затоплением и обеспечить оптимальную производительность:

- прочтите и выполните все инструкции перед установкой и использованием этой системы;
- установка и эксплуатация ДОЛЖНЫ осуществляться в соответствии со всеми государственными и местными нормативами по водопроводным системам.

Приветствуем вас и благодарим за приобретение системы для горячей воды InSinkErator.

ЧТО НУЖНО ЗНАТЬ ПЕРЕД НАЧАЛОМ РАБОТЫ

- Смотрите руководство по установке, обслуживанию и эксплуатации из комплекта поставки крана для горячей воды, где приведена дополнительная **важная информация по безопасности** и инструкции по установке крана.

⚠ Во избежание проблем и для обеспечения вашей безопасности прочтите все инструкции, предупреждения и предостережения перед установкой и эксплуатацией этого бачка.

- Данное устройство не предназначено для коммерческого / промышленного использования.

СИСТЕМНЫЕ ТРЕБОВАНИЯ (БАЧОК, СИСТЕМА ФИЛЬТАЦИИ И КРАН ДЛЯ ГОРЯЧЕЙ ВОДЫ):

- Убедитесь, что все электрические, водопроводные и другие соединения соответствуют местным нормам и правилам.
- Для бачка требуется стандартная заземленная электрическая розетка под мойкой с постоянным подключением к электросети.
- Такая розетка должна иметь предохранитель и не должна управляться общим с диспуозером выключателем (не относится к SinkTop Switch™ от InSinkErator®). Для сети с напряжением 230 или 220–240 В требуется предохранитель / автоматический выключатель на 10 А, а для сети с напряжением 120 В — на 15 А.
- Не устанавливайте систему на линии подачи горячей воды. Максимальная рабочая температура воды в этой системе составляет 100 °F (38 °C). Подключайте только к линии подачи холодной воды.
- Рекомендуется установить специальный клапан регулирования расхода на линии подачи холодной воды в данную систему.
- Во избежание повреждения или ненадлежащей работы системы давление воды должно находиться в диапазоне 210–860 кПа (2,1–8,6 бара) 30–125 фунтов на кв. дюйм). Температура окружающей среды (в помещении) — в диапазоне от 4 до 43 °C (от 40 до 110 °F).
- Не устанавливайте систему, если давление воды превышает 125 фунтов на кв. дюйм (860 кПа). Если давление воды превышает 80 фунтов на кв. дюйм (550 кПа), необходимо установить ограничительный клапан.
- Использование фильтра для воды НЕ должно приводить к падению водного давления ниже 210 кПа (30 фунтов на кв. дюйм).
- Не допускается установка в местах, где происходят гидравлические удары. Если существует вероятность гидравлического удара, необходимо установить амортизатор гидравлических ударов.
- Если в системе водоснабжения установлено устройство для предотвращения противотока воды, необходимо установить устройство для контроля давления в связи с тепловым расширением.
- Гибкие вентиляционные и выходные трубки необходимо правильно подключить к крану, предоставленному производителем. Их нельзя загромождать или подключать к обычному или другому виду крана.
- Если ожидается понижение температуры ниже 40 °F (4 °C), защитите изделие от замерзания, прекратите подачу воды, извлеките картридж фильтра, слейте воду из бачка для кипятка и трубок; см. раздел «Сезонное обслуживание».
- Не используйте горелки или другие источники высокой температуры около системы, картриджей, пластиковых фитингов или пластиковых водопроводных труб.
- Не устанавливайте устройство возле водопроводных труб, которые находятся на пути сверла при выборе места для установки кронштейна.
- Установите систему в таком положении, чтобы об нее не ударились другие элементы, используемые в месте установки.
- Убедитесь, что место установки и крепления выдержат вес установленной системы, заполненной водой.
- Прилагаемые шурупы предназначены для монтажа бачка только на деревянные балки или стенки шкафа. Для установки на стены из гипсокартона используйте дюбеля (не входят в комплект поставки).
- Убедитесь, что все трубки и фитинги надежны и в них отсутствуют утечки.
- Не выполняйте установку с использованием жестких трубопроводов. Система предназначена для использования с пластиковыми водопроводными трубками (например, трубками PEX, PE, PP).
- Не устанавливайте систему в случае отсутствия быстроразъемных соединителей на головке фильтра или Y-образном быстросъемном соединителе. В случае отсутствия быстроразъемных соединителей на фитингах обращайтесь к уполномоченному сервисному представителю InSinkErator.
- В системах, использующих краны с двумя ручками модели HC, используйте только одну ручку одновременно.
- Важно! Не допускайте продолжительного кипения воды в устройстве.
- Регулярно осматривайте систему. В случае появления признаков утечки перекройте подачу воды и обратитесь к уполномоченному сервисному представителю InSinkErator.
- В устройствах, где течь может повлечь порчу имущества, необходимо использовать поддон, соединенный с соответствующим стоком или оборудованный устройством для выявления течи.
- Если уровень содержания хлора в воде повышен или вода ржавая, рекомендуется использовать нашу систему фильтрации воды до установки устройства.
- Данное изделие содержит нержавеющую сталь. Производитель не может гарантировать отсутствие ржавой воды в связи с определенными факторами, не зависящими от воли производителя. Тем не менее внезапное появление ржавой воды из крана для горячей воды может указывать на необходимость ремонта или замены данного изделия.
- Перемещение деталей внутри бачка, вызывающее дребезжащий звук, является нормальным.
- Если у вас есть вопросы или сомнения, обратитесь к уполномоченному сервисному представителю InSinkErator (см. контактную информацию на последней странице).

CONSIDERAÇÕES ADICIONAIS QUANDO SE UTILIZA UM SISTEMA DE FILTRAÇÃO:

- Сменный картридж фильтра НЕОБХОДИМО менять каждые 6 месяцев, по истечении номинального срока службы или раньше при значительном снижении скорости потока.
- Замена сменного картриджа реже рекомендуемой периодичности может привести к снижению эффективности фильтра и появлению трещин в его корпусе, вызвать утечку воды или затопление.
- Если ожидается понижение температуры ниже 40 °F (4 °C), защитите изделие от замерзания и извлеките картридж фильтра.
- Не устанавливайте систему в местах, где температура окружающей среды может превышать 110 °F (43 °C).
- Не устанавливайте систему под прямыми солнечными лучами или на улице.

DANSK

Velkommen, og tak, fordi du købte dette InSinkErator-system til dampende varmt vand.

HVAD DU BØR VIDE, INDEEN DU BEGYNDER

- Se Vejledning for installation, vedligeholdelse og brug, der findes sammen med din varmtvandshane, for yderligere **vigtige sikkerhedsinformationer** og instruktioner om installation af hanen.

 For at sikre din tilfredshed og din sikkerhed bør du læse alle vejledninger, forholdsregler og advarsler, inden du installerer eller bruger denne tank.

- Denne konkrete enhed er ikke beregnet til kommerciel/erhvervsmæssig anvendelse.

SYSTEMKRAV (VARMTVANDSTANK, FILTRERINGSSYSTEM OG HANE):

- Kontrollér, at alle elektriske installationer, rørføringer og tilslutninger er i overensstemmelse med gældende normer.
- En almindelig stikkontakt (med jordforbindelse) med vedvarende strømtilførsel under vasken er påkrævet.
- Stikkontakten skal have en sikring, og stikkontakten må ikke dele vægkontakt med køkkenkværnen til køkkenaffald, mindst du har en SinkTop Switch™ fra InSinkErator®. Der kræves en sikring/afbryder på 10 ampere til 230 eller 220-240 volt og 15 ampere til 120 volt.
- Installer ikke på varmtvandsrør. Den maksimale driftsvandtemperatur på dette system er 38° C (100° F). Slut kun til koldtvarsrør.
- Det anbefales, at der installeres en dertil indrettet kontrolventil på koldtvarsforsyningen til dette system.
- Vandtrykket skal ligge på mellem 210 kPa - 860 kPa (2,1 bar - 8,6 bar, 30 psi - 125 psi) for at undgå beskadigelse af enheden og sikre dens korrekte funktion. Omgivende (rum) temperatur mellem 4° C (40° F) og 43° C (110° F).
- Installer ikke, hvis vandtrykket overstiger 860 kPa (125 psi). Hvis dit vandtryk overstiger 550 kPa (80 psi), skal du installere en trykbegrænsningsventil.
- Brug af vandfilter må IKKE medføre, at vandtrykket falder til under 210 kPa (30 psi).
- Installer ikke, hvor der forekommer trykstød i vandet. Hvis der forekommer trykstød i vandet, skal der installeres en enhed til dæmpning af trykstød.
- Hvis der på vandsystemet er installeret en enhed til forhindring af tilbagestrømning, skal der installeres en enhed til styring af trykket pga. termisk udvidelse.
- Rørene til den fleksible udluftning og udløbsrør skal tilsluttes korrekt til hanen, der er leveret af producenten. De må ikke tilstoppes eller forbindes til en hane af normal type eller nogen anden type.
- For at beskytte mod frynsning skal du lukke for vandet, fjerne filterkassetten, tømme varmtvandstanken og rørene, når temperaturerne forventes at falde til under 4° C (40° F). Se afsnittet Sæsonbestemt opbevaring/udtømning.
- Brug ikke en fakkellampe eller andre kilder med høj temperatur tæt på systemet, kassetter, plastictilslutninger eller plasticrør.
- Installer ikke tæt på vandrør, der kan være i vejen for en boremaskine ved valg af placeringen til montering af beslaget.
- Monter systemet et sted, hvor det er beskyttet mod at blive ramt af andre genstande, der anvendes i installationsområdet.
- Sørg for, at placeringen og befæstelsen kan holde til systemet, når det er installeret og fyldt med vand.
- De medfølgende skruer til montering af tank og filter er kun beregnet til stolper og skabe af træ. Brug murankre (medfølger ikke) til installation på gipsplader.
- Sørg for, at alle rør og samlinger er sikre, og at de ikke lækker.
- Installer ikke med stive rør. Systemet er beregnet til brug med plasticrør (som f.eks. PEX-rør, PE-rør, PP-rør).
- Installer ikke dette system, hvis nogen quick connect-opspænding mangler ved filterhovedet eller Y-Quick-connectoren. Kontakt en servicerepræsentant, der er autoriseret af InSinkErator, hvis der mangler opspændinger til nogen tilslutning.
- Ved systemer, der anvender HC-modeller med to håndtag, må du kun bruge ét håndtag ad gangen.
- Vigtigt: Lad ikke enheden koge kontinuerligt.
- Inspicér systemet regelmæssigt. Hvis der er tegn på vandlækage, skal du lukke for vandet og kontakte en servicerepræsentant, der er autoriseret af InSinkErator.
- Der bør bruges en opsamlingsbeholder, tilsluttet et passende afløb, eller en lækagedetektor, på de installationssteder, hvor enhver form for lækage kunne føre til beskadigelse af ejendom.
- Hvis du har mistanke om forhøjede niveauer af klorin i vandet, eller vandet virker rustent inden installationen af denne enhed, anbefales det at anvende vores vandfiltreringssystem.
- Dette produkt indeholder rustfrit stål. Producenten kan ikke garantere mod rustent vand, fordi der er faktorer involveret, der er uden for producentens kontrol. Pludselig forekomst af rustent vand fra varmtvandshanen kan dog indikere, at der er behov for servicering eller udskiftning af dette produkt.
- Bevægelige dele inde i tanken kan afgive en raslende lyd, og det er helt normalt.
- For spørgsmål eller betænkeligheder bedes du kontakte en servicerepræsentant, der er autoriseret af InSinkErator (se bagsiden for kontaktoplysninger).

YDERLIGERE HENSYN VED BRUG AF FILTRERINGSSYSTEMET:

- Engangfilterkassetten SKAL udskiftes hver 6. måned ved den angivne kapacitet eller oftere, hvis der forekommer en mærkbar reduktion i gennemstrømningshastigheden.
- Manglende udskiftning af engangfilterkassetten ved de anbefalede intervaller kan medføre reduceret filterydelse og revner i filterhuset og medføre vandlækage eller oversvømmelse.
- Beskyt mod frynsning: Fjern filterkassetten, når temperaturen forventes at falde til under 4° C (40° F).
- Installer ikke systemer i områder, hvor omgivende temperaturer kan overstige 43° C (110° F).
- Installer ikke i direkte sollys eller udendørs.

VIGTIGE SIKKERHEDSINFORMATIONER

Gem disse instruktioner.

 ADVARSEL	En potentielt farlig situation, der, hvis den ikke undgås, kan resultere i død eller alvorlig personskade.
---	--

 FORSIGTIG	En potentielt farlig situation, der, hvis den ikke undgås, kan resultere i mindre eller moderat personskade.
--	--

BEMÆRK	Bemærkningen anvendes for at gøre opmærksom på praksisser, der ikke relaterer sig til personskade.
---------------	--

- Anvend kun denne vandvarmer til dens tilsigtede brug som beskrevet i denne vejledning.
- Dette apparat kan anvendes af børn på 8 år og derover og personer med nedsatte fysiske, sansemæssige eller mentale færdigheder eller manglende erfaring og viden, hvis de har fået oplæring eller instruktion vedr. sikker brug af apparatet og forstår, hvilke farer det medfører. Børn bør ikke lege med apparatet. Rengøring og brugervedligeholdelse bør ikke udføres af børn uden overvågning.
- Anvend ikke dette produkt, hvis det på nogen måde er eller synes beskadiget, eller hvis produktet fungerer forkert eller er blevet tabt. Returner øjeblikkeligt hele produktet til din forhandler eller leverandør af hensyn til inspektion.
- Hvis den strømførende ledning er beskadiget, skal den udskiftes af producenten, deres servicerepræsentant eller lignende kvalificerede personer for at undgå en fare.

 **ADVARSEL: Sådan reduceres risikoen for kvælning.** Lad ikke børn under 3 år få adgang til små dele under installationen af dette produkt.

 **ADVARSEL: Fare for elektrisk stød.** For at reducere risikoen for elektrisk stød må du ikke nedsænke eller udsætte produktet, det fleksible kabel eller stik for regn, fugt eller nogen væske eller lade det stå i eller på damp eller våde overflader. Hvis et elektrisk produkt falder i vandet, skal det straks FRAKOBLES. RÆK IKKE UD UD I VANDET. **Vigtigt:** Inden produktet igen sluttes til strømmen, skal det inspiceres af en kvalificeret tekniker.

VIGTIGE SIKKERHEDSINFORMATIONER

 **ADVARSEL: Personskade/ejendomsskade.** Sådan reduceres risikoen i forbindelse med farlig spænding, fordi en installatør kommer til at bore gennem eksisterende elektrisk kabling i installationsområdet: Installer ikke tæt på elektrisk kabling eller vandrør, der kan være i vejen for en boremaskine, ved valg af placeringen til montering af systembeslaget.

Vigtigt: Arrangér altid strømkablet, så det ikke kan komme i kontakt med varme overflader.

- Kobl ikke produktet fra strømmen ved at trække i kablet.
- Brug af andet tilbehør end det, der er anbefalet af producenten, kan medføre sikkerhedsrisici.
- Den anbefalede tilslutning kan udføres til et eksisterende koldtvarsrør med en forgrening, der afsluttes med en lukkeventil, en trykafastning og en kontraven.

 **ADVARSEL: Fare for elektrisk stød.** Hvis der bruges et apparat, der ikke har en korrekt jordforbindelse, eller som er tilsluttet forkert, kan det medføre alvorlig skade eller død pga. elektrisk stød.

Dette apparat skal have jordforbindelse. Denne tank med dampende varmt vand er udstyret med et kabel, der har en elektrisk leder til jordforbindelsen, og et stik med jordben. Stikket skal være forbundet til en stikkontakt, der har jordforbindelse i overensstemmelse med gældende elektriske normer. Apparatets stik må ikke modificeres - hvis det ikke passer til stikkontakten, skal en elektriker installere en korrekt stikkontakt. Hvis du er i tvivl om, hvorvidt tanken med dampende varmt vand har en korrekt jordforbindelse, skal du bede en elektriker eller forhandler om at kontrollere den.

 **FORSIGTIG: Personskade/ejendomsskade.** Denne tank er ikke under tryk. Systemet MÅ IKKE modificeres. Du MÅ IKKE tillukke udluftningsrøret eller tilslutte andre typer haner eller ventiler til tanken. Brug kun hanen, leveret af InSinkErator. Brug kun de medfølgende dele. Kontakt en servicerepræsentant, der er autoriseret af InSinkErator, for reparationer eller reservedele.

 **ADVARSEL:** Sådan reduceres risikoen i forbindelse med indtagelse af forurenende stof: Anvend den ikke med vand, der er mikrobiologisk usikkert eller af ukendt kvalitet uden tilstrækkelig desinfektion før eller efter systemet.

En tank med dampende varmt vand vil, som en hvilken som helst anden vandvarmer, have en begrænset levetid, og vil på et tidspunkt svigte. Denne tank med dampende varmt vand skal efterses regelmæssigt for lækage og/eller ætsning for at undgå skade på personer og genstande, og om nødvendigt udskiftes. Der bør bruges en opsamlingsbeholder, tilsluttet et passende afløb, eller en lækagedetektor, på de installationssteder, hvor enhver form for lækage kunne føre til beskadigelse af ejendom.

 **ADVARSEL: Brandfare.** For at mindske brandfaren må der IKKE gemmes brandfarlige ting, som f. eks. klude, papir eller spraydåser nær tanken. Opbevar og brug IKKE benzin eller andre brændbare dampe og væsker i nærheden af dette eller noget andet apparat.

 **ADVARSEL: Risiko for lækage.** Inspicér regelmæssigt beholder- og vandrørstilslutningerne for lækager, der kan medføre beskadigelse af ejendom, og som kan medføre personskade.

 **BEMÆRK: Ejendomsskade.** Sådan reduceres risikoen i forbindelse med skade på ejendom pga. vandlækage eller oversvømmelse og for at sikre den optimale ydelse:

- Læs og følg alle instruktionerne inden installation og brug af dette system.
- Installation og brug SKAL overholde alle VVS-bestemmelser.

Benvenuti e grazie per aver acquistato questo sistema di erogazione di acqua bollente InSinkErator.

INFORMAZIONI PRELIMINARI

- Consultare il manuale di installazione, uso e manutenzione fornito con l'erogatore dell'acqua calda per altre **importanti informazioni sulla sicurezza** e istruzioni per l'installazione dell'erogatore.

 Per ottenere risultati ottimali in condizioni di sicurezza, leggere attentamente tutte le istruzioni, le avvertenze e gli avvisi prima di installare o utilizzare questo serbatoio.

- Questo prodotto non è previsto per usi commerciali/industriali.

REQUISITI DI SISTEMA (SERBATOIO DELL'ACQUA CALDA, SISTEMA DI FILTRAGGIO ED EROGATORE):

- Verificare che tutti i cavi elettrici, le tubature e i collegamenti siano conformi alle normative vigenti.
- Per installare il serbatoio sotto il lavello è necessaria una presa elettrica standard (con messa a terra) ad alimentazione continua.
- Questa presa deve essere dotata di fusibile e non deve essere controllata dallo stesso sezionatore a cui è collegato il dissipatore di rifiuti, a meno che non si disponga di un dispositivo SinkTop Switch™ di InSinkErator®. Sono richiesti fusibili/interruttori di circuito da 10 A per alimentazione a 230 V o 220-240 V e da 15 A per alimentazione a 120 V.
- Non installare sulle linee di fornitura dell'acqua calda. La temperatura operativa massima di questo sistema è 38 °C (100 °F). Collegare solo al sistema di fornitura dell'acqua fredda.
- Si consiglia di installare una valvola di controllo dedicata sulla linea dell'acqua fredda che alimenta questo sistema.
- Per evitare danni o malfunzionamenti dell'unità, la pressione dell'acqua deve essere compresa tra 210 kPa e 860 kPa (2,1 bar - 8,6 bar; 30 psi - 125 psi). La temperatura ambiente deve essere compresa fra 4 °C (40 °F) e 43 °C (110 °F).
- Non installare se la pressione dell'acqua supera i 860 kPa (125 psi). Se la pressione dell'acqua supera gli 550 kPa (80 psi), è necessario installare una valvola di limitazione della pressione.
- L'utilizzo di un filtro dell'acqua NON deve provocare un abbassamento della pressione dell'acqua al di sotto dei 210 kPa (30 psi).
- Non installare dove possono verificarsi sbalzi di pressione dell'acqua. Se esistono condizioni di sbalzo di pressione dell'acqua installare un limitatore di sbalzi.
- Se su un sistema d'acqua è installato un dispositivo per la prevenzione del reflusso, è necessario installare un dispositivo di controllo della pressione dovuta all'espansione termica.
- I tubi di ventilazione e uscita flessibili devono essere collegati correttamente al rubinetto fornito dal produttore. Non devono essere ostruiti o collegati a un rubinetto di tipo normale o di qualsiasi altro tipo.
- Proteggere dal congelamento, spegnere l'alimentazione dell'acqua, rimuovere la cartuccia del filtro, drenare il serbatoio dell'acqua calda e i tubi quando si prevede che la temperatura scenda sotto i 4 °C; vedere la sezione Conservazione con temperature rigide/drenaggio.
- Non usare torce o altre fonti di alta temperatura vicino al sistema, a raccordi di plastica o tubi di plastica.
- Non installare accanto a tubi dell'acqua che possono trovarsi nel percorso di un trapano quando si seleziona la posizione di montaggio della staffa.
- Montare il sistema in una posizione tale da impedire che venga ostruito da altri elementi usati nell'area di installazione.
- Assicurarsi che la posizione e i dispositivi di fissaggio supportino il peso del sistema quando installato e pieno d'acqua.
- Durante il montaggio di serbatoio e filtro, le viti fornite devono essere utilizzate solo con mobili o pannelli in legno. Utilizzare i sostegni a muro (non inclusi) per l'installazione su pareti in cartongesso.
- Assicurarsi che tutti i tubi e i raccordi siano ben fissati e non subiscano perdite.
- Non installare usando tubi rigidi. Il sistema deve essere usato con linee dell'acqua in plastica (come tubi PEX, tubi in PE, tubi in PP).
- Non installare questo sistema se mancano gli anelli a collegamento rapido dalla testa del filtro o un connettore rapido a Y. Contattare un agente autorizzato del servizio di assistenza InSinkErator se mancano gli anelli dai raccordi.
- Per i sistemi che usano rubinetti con modello HC a due manopole, usare una manopola alla volta.
- Importante: non portare l'acqua all'ebollizione continua.
- Ispezionare regolarmente il sistema. Se vi sono segni di perdita di acqua, chiudere l'alimentazione dell'acqua e rivolgersi a un agente autorizzato del servizio di assistenza InSinkErator.
- In queste applicazioni, in cui una perdita d'acqua può danneggiare i componenti, si consiglia di utilizzare una vaschetta collegata a un tubo di scarico specifico o dotata di un rilevatore di perdite.
- Se nell'acqua sono presenti livelli elevati di cloro o tracce di ruggine prima dell'installazione di questa unità, utilizzare il nostro sistema di filtraggio dell'acqua.
- Questo prodotto contiene acciaio inossidabile. Il produttore non può fornire garanzie contro eventuali tracce di ruggine nell'acqua, in quanto intervengono diversi fattori estranei al produttore. Tuttavia, la comparsa improvvisa di acqua rugginosa scaricata dal rubinetto dell'acqua calda potrebbe indicare la necessità di un intervento di manutenzione del prodotto o la sua sostituzione.
- Lo spostamento delle parti interne del serbatoio provoca un rumore secco: è normale.
- Per domande o dubbi, contattare un agente autorizzato del servizio di assistenza InSinkErator (vedere l'ultima di copertina per informazioni sui contatti).

CONSIDERAZIONI AGGIUNTIVE SULL'UTILIZZO DEL SISTEMA DI FILTRAGGIO:

- La cartuccia del filtro monouso DEVE essere sostituita ogni 6 mesi se funziona come previsto, o prima se si nota una riduzione notevole della portata.
- Se non si sostituisce la cartuccia del filtro monouso agli intervalli raccomandati le prestazioni del filtro possono essere ridotte e l'alloggiamento del filtro può rompersi causando perdite di acqua o allagamenti.
- Proteggere dal congelamento, rimuovere la cartuccia del filtro quando si prevede che le temperature scendano al di sotto dei 4 °C.
- Non installare i sistemi in aree in cui le temperature ambiente possono superare i 43 °C.
- Non installare sotto la luce solare diretta o all'esterno.

IMPORTANTI INFORMAZIONI SULLA SICUREZZA

Conservare queste istruzioni.

 AVVERTENZA	Una situazione potenzialmente pericolosa che, se non evitata, può provocare gravi lesioni personali o addirittura la morte.
---	---

 ATTENZIONE	Una situazione potenzialmente pericolosa che, se non evitata, può provocare danni di piccola o media entità.
---	--

AVVISO	L'avviso viene usato per risolvere problemi non correlati a lesioni personali.
---------------	--

- Questo scaldabagno deve essere utilizzato solo per l'uso previsto, descritto in questo manuale.
- Questo apparecchio può essere utilizzato da bambini di età superiore a 8 anni e da persone con ridotte abilità fisiche, sensoriali o mentali, o prive di esperienza e conoscenza, a condizione che tali soggetti vengano adeguatamente sorvegliati o istruiti in merito all'utilizzo sicuro dell'apparecchio tanto da essere consapevoli dei rischi connessi a un uso improprio. Non permettere ai bambini di giocare con l'apparecchio. Non permettere ai bambini di eseguire le operazioni di pulizia e manutenzione senza un'adeguata supervisione.
- Non mettere in funzione questo prodotto se è stato danneggiato o se sembra danneggiato in qualsiasi modo o dopo che ha presentato dei malfunzionamenti o è caduto. Restituire immediatamente il prodotto completo al rivenditore al dettaglio per l'ispezione.
- Se il cavo di alimentazione è danneggiato, deve essere sostituito dall'azienda produttrice, dal centro di assistenza autorizzato o da personale qualificato, onde evitare pericoli.

 **AVVERTENZA:** Per ridurre i rischi associati al soffocamento: non consentire a bambini al di sotto dei 3 anni di età di toccare le parti piccole durante l'installazione di questo prodotto.

 **AVVERTENZA: Pericolo di scosse elettriche.** Per ridurre il rischio di shock elettrico, non immergere o esporre il prodotto, il cavo flessibile o la spina a pioggia, umidità o ad altri liquidi o quando si sta con i piedi su superfici umide o bagnate. Qualsiasi prodotto elettrico che cade in acqua deve essere SCOLLEGATO immediatamente. NON TOCCARLO NELL'ACQUA. Importante: prima di ricollegare all'alimentazione, il prodotto deve essere ispezionato da un tecnico qualificato.

IMPORTANTI INFORMAZIONI SULLA SICUREZZA

 **AVVERTENZA: Lesioni personali/Danneggiamento dei componenti.** Per ridurre il rischio associato a tensione pericolosa dovuta a un installatore che usa il trapano tra i fili elettrici esistenti nell'area di installazione: non installare accanto a fili elettrici o tubi dell'acqua che possono trovarsi nel percorso di un trapano quando si seleziona la posizione di montaggio della staffa del sistema.

Importante: disporre sempre il cavo di alimentazione in modo che non entri in contatto con le superfici molto calde.

- Non scollegare il prodotto dall'alimentazione tirando il cavo.
- L'utilizzo di accessori diversi da quelli raccomandati dal produttore può causare rischi per la sicurezza.
- La connessione raccomandata può essere eseguita con la linea dell'acqua fredda esistente con una derivazione che termina con una valvola di intercettazione, una valvola di decompressione e una valvola di non ritorno a doppio controllo site vicino al prodotto.

 **AVVERTENZA: Pericolo di scosse elettriche.** l'utilizzo errato di apparecchi o di prese elettriche prive di messa a terra o collegati in modo errato può provocare scosse elettriche con conseguenti gravi lesioni personali o addirittura la morte.

Questa unità deve essere dotata di messa a terra. Il serbatoio di acqua bollente è dotato di un cavo che include un conduttore e un perno con messa a terra. La spina deve essere collegata a una presa sicura, correttamente installata e con messa a terra, conforme alle normative locali. Se non entra nella presa, non modificare la spina inclusa con l'unità, ma contattare un elettricista qualificato per sostituire la presa. Se non si è certi che il serbatoio di acqua bollente sia dotato di messa a terra, verificarne la presenza con l'aiuto di un elettricista o un tecnico qualificato.

 **ATTENZIONE: Lesioni personali/Danneggiamento dei componenti.** Questo serbatoio non è pressurizzato. NON modificare il sistema. NON chiudere il tubo di ventilazione o collegare altri tipi di rubinetti o valvole al serbatoio. Utilizzare solo il rubinetto InSinkErator fornito. Utilizzare solo i componenti forniti. Contattare un agente autorizzato del servizio di assistenza InSinkErator per richiedere la sostituzione o la riparazione dei componenti.

 **AVVERTENZA:** Per ridurre i rischi associati all'ingestione di sostanze contaminanti: non usare con acqua non microbiologicamente pura o di qualità non accertata senza adeguata depurazione prima o dopo l'uso del sistema.

Il serbatoio di acqua bollente, come ogni scaldabagno, ha una durata limitata e, prima o poi, deve essere sostituito. Per ridurre il rischio di danni personali e dei componenti, è necessario verificare che non siano presenti delle perdite d'acqua e/o corrosione sul serbatoio di acqua bollente e sostituirlo quando necessario. In queste applicazioni, in cui una perdita d'acqua può danneggiare i componenti, si consiglia di utilizzare una vaschetta collegata a un tubo di scarico specifico o dotata di un rilevatore di perdite.

 **AVVERTENZA: Pericolo di incendi.** Per ridurre il rischio di incendi, NON conservare materiali infiammabili, come stracci, carta o bombole di gas in prossimità del serbatoio. NON conservare o utilizzare benzina o altri gas e liquidi infiammabili in prossimità di questo o di altri apparecchi.

 **AVVERTENZA AVVISO: Pericolo di perdite.** Ispezionare regolarmente il dispenser e i raccordi dei tubi per eventuali perdite che possono causare danni alle proprietà e risultare in lesioni personali.

* **AVVISO: Danneggiamento dei componenti.** Per ridurre il rischio associato con i danni alle proprietà dovute a perdite di acqua o allagamenti e per assicurare prestazioni ottimali:

- Leggere e seguire tutte le Istruzioni per l'uso prima di installare e utilizzare questo sistema.
- L'installazione e l'utilizzo DEVONO essere effettuati in conformità con le normative idrauliche statali e locali.

Witamy i dziękujemy za zakup tego systemu wrzącej wody InSinkErator.

CO NALEŻY WIEDZIEĆ PRZED ROZPOCZĘCIEM

- Prosimy zapoznać się z podręcznikiem instalacji, pielęgnacji i obsługi dostarczonym z kranem wrzącej wody, aby uzyskać dodatkowe **istotne informacje dotyczące bezpieczeństwa** oraz instrukcje na temat instalacji kranu.

⚠ Przed przystąpieniem do montażu i rozpoczęciem korzystania z tego zbiornika należy zapoznać się z wszystkimi instrukcjami, ostrzeżeniami oraz przestrogami.

- To konkretne urządzenie nie jest przeznaczone do użytku komercyjnego/przemysłowego.

WYMAGANIA SYSTEMU (ZBIORNIK GORĄCEJ WODY, SYSTEM FILTRACJI I KRAN):

- Wszystkie przewody elektryczne i hydrauliczne należy podłączać zgodnie z lokalnymi przepisami.
- Standardowe uziemione gniazdo elektryczne z ciągłym dopływem energii elektrycznej musi być zapewnione pod zlewem na potrzeby zbiornika.
- To gniazdo musi być zabezpieczone bezpiecznikiem i nie może być sterowane za pomocą tego samego przełącznika, który włącza/wyłącza rozdrabniacz odpadów organicznych, jeśli nie jest to SinkTop Switch™ firmy InSinkErator®. Obciążalność bezpiecznika/wyłącznika automatycznego powinna wynosić 10 A dla napięcia 230 V lub 220–240 V i 15 A dla napięcia 120 V.

- Nie wolno instalować na rurach gorącej wody. Maksymalna temperatura robocza wody w tym systemie wynosi 38°C (100°F). Należy podłączyć wyłącznik do przewodów zimnej wod.
- Zalecane jest zamontowanie dedykowanego zaworu regulacyjnego na linii zimnej wody doprowadzającej wodę do tego systemu.
- Aby zapobiec uszkodzeniu lub nieprawidłowej pracy urządzenia, ciśnienie wody musi mieścić się w zakresie od 210 kPa do 860 kPa (od 2,1 bara do 8,6 bara; od 30 psi do 125 psi). Temperatura otoczenia (pomieszczenia): od 4°C (40°F) do 43°C (110°F).
- Nie wolno instalować, jeśli ciśnienie wody przekracza 860 kPa (125 psi). Jeśli ciśnienie wody przekracza 550 kPa (80 psi), konieczne jest zastosowanie reduktora ciśnienia.

- Używanie filtra NIE może powodować spadku ciśnienia wody poniżej 210 kPa (30 PSI).
- Nie wolno instalować urządzeń, jeśli występuje ryzyko zjawiska uderzenia wodnego. Jeśli występuje ryzyko zjawiska uderzenia wodnego, wymagane jest zainstalowaniem urządzenia tłumiącego uderzenie wodne.
- Jeśli w instalacji wodnej zamontowane jest urządzenie zabezpieczające przed przepływem wstecznym, wymagane jest zainstalowanie urządzenia kontrolującego ciśnienie na skutek rozszerzalności cieplnej.
- Elastyczny odpowietrznik oraz rurki wylotowe muszą być odpowiednio podłączone do kranu dostarczonego przez producenta. Nie wolno blokować ani podłączać ich do zwykłego kranu lub do kranu innego typu.
- Należy chronić przed zamarznięciem, odłączyć dopływ wody, wyjąć wkład filtra, spuścić wodę ze zbiornika gorącej wody oraz przewodów, gdy występuje ryzyko, że temperatura spadnie poniżej 4°C (40°F). Więcej informacji można znaleźć w sekcji Okresowe przechowywanie/ spuszczenie wody.

- W pobliżu systemu, wkładów, plastikowych złączek lub plastikowych przewodów hydraulicznych nie należy używać palnika ani innych źródeł wysokiej temperatury.

- Nie należy instalować urządzenia w pobliżu instalacji wodnej, której przewody mogą znajdować się blisko miejsca montażu wspornika.
- System należy zainstalować w takim położeniu, aby nie dopuścić do jego zablokowania przez elementu używane w miejscu instalacji.
- Należy upewnić się, że miejsce montażu oraz elementy mocujące wytrzymają ciężar systemu po jego zainstalowaniu i napełnieniu wodą.
- W przypadku montażu zbiornika i filtra dostarczone śruby są przeznaczone wyłącznie do wkręcania w drewniane słupki lub szafki. W przypadku montażu na okładzinach tynkowych należy stosować kołki rozporowe (brak w zestawie).

- Należy upewnić się, że wszystkie przewody i złączki są bezpieczne i nie przeciekają.
- Nie należy instalować przy użyciu sztywnych przewodów. System jest przeznaczony do użytku z plastikowymi przewodami wodnymi (takimi jak rurki PEX, PE, PP).
- Nie należy instalować tego systemu, jeśli brakuje zaciski szybkozłączny na głowicy filtra lub złączki Y-Quick. Należy skontaktować się z autoryzowanym przedstawicielem InSinkErator, jeśli na złączkach nie ma zacisków szybkozłączny.
- W przypadku systemów wykorzystujących dwa kurki modelu HC, należy w danej chwili używać wyłącznie jednego kurka.

- Ważne: Nie wolno dopuścić do tego, aby w urządzeniu woda nieustannie gotowała się.
- Należy regularnie sprawdzać system. W przypadku objawów wycieku wody, należy odłączyć dopływ wody i skontaktować się z autoryzowanym przedstawicielem serwisu firmy InSinkErator.
- W instalacjach, w których wyciek wody mógłby spowodować straty materialne, należy stosować odpowiednią miskę spustową podłączoną do kanalizacji lub układu wykrywającego nieszczelności.
- Jeśli występuje podejrzenie podwyższonego poziomu chloru w wodzie lub woda ma rdzawy kolor, przed instalacją tego urządzenia zalecane jest zastosowanie systemu filtrowania wody.

- Ten produkt zawiera stal nierdzewną. Producent nie może udzielić gwarancji w przypadku rdzawej wody, ponieważ występuje wiele czynników, które znajdują się poza kontrolą producenta. Jednak nagły wypływ rdzawej wody z kranu wrzącej wody może oznaczać potrzebę serwisowania lub wymiany tego produktu.

- Ruchome elementy wewnątrz zbiornika mogą wytwarzać grzechoczący odgłos, co jest normalnym zjawiskiem.

- W przypadku pytań lub problemów należy skontaktować się z autoryzowanym przedstawicielem firmy InSinkErator (informacje kontaktowe znajdują się na odwrocie).

DODATKOWE INFORMACJE DOTYCZĄCE KORZYSTANIA Z SYSTEMU FILTROWANIA:

- Wymienny wkład filtra MUSI być wymieniany co 6 miesięcy, przy znamionowej wydajności, lub częściej, w przypadku stwierdzenia widocznego ograniczenia przepływu.
- Jeśli wymienny wkład filtra nie będzie wymieniany z wymaganą częstotliwością, może to spowodować ograniczenie wydajności filtra oraz popękanie obudowy filtra, powodując wyciek wody lub zalanie.
- Należy chronić przed zamarznięciem, usuwać wkład filtra, gdy temperatura może spaść poniżej 4°C (40°F).
- Nie należy instalować systemów na obszarach, gdzie temperatura może wynosić więcej niż 43°C (110°F).
- Nie należy instalować na słońcu lub na zewnątrz pomieszczeń.

WAŻNE INFORMACJE NA TEMAT BEZPIECZEŃSTWA

Należy zachować te instrukcje.

⚠ OSTRZEŻENIE	Potencjalnie niebezpieczna sytuacja. W przypadku jej nieuniknięcia, może dojść do poważnych obrażeń lub śmierci.
⚠ PRZESTROGA	Potencjalnie niebezpieczna sytuacja, która jeśli nie zostanie uniknięta, może spowodować nieznaczne lub umiarkowane obrażenia ciała.
UWAGA	Uwaga dotyczy sytuacji, które nie są związane z obrażeniami ciała.

- Tego podgrzewacza wody należy używać wyłącznie zgodnie z przeznaczeniem oraz w sposób przedstawiony w tym podręczniku.
- To urządzenie może być obsługiwane przez dzieci w wieku od 8 lat oraz osoby o ograniczonej sprawności fizycznej, psychicznej lub sensorycznej, lub przez osoby nieposiadające odpowiedniej wiedzy i doświadczenia, pod warunkiem, że są nadzorowane lub zostały poinstruowane w zakresie bezpiecznej obsługi urządzenia oraz, że rozumieją powiązane zagrożenia. Dzieciom nie wolno bawić się tym urządzeniem. Dzieciom nie wolno przeprowadzać czyszczenia ani konserwacji bez odpowiedniego nadzoru.
- Nie należy używać tego produktu, jeśli występują oznaki uszkodzenia lub po wystąpieniu awarii urządzenia lub po jego upuszczeniu. Należy natychmiast zwrócić kompletny produkt sprzedawcy lub dealerowi w celu przeprowadzenia kontroli.
- Jeśli kabel zasilający zostanie uszkodzony, należy wymienić go u producenta, przedstawiciela serwisu lub innej wykwalifikowanej osoby, aby uniknąć ryzyka.

⚠ OSTRZEŻENIE: Aby ograniczyć ryzyko związane z zadławieniem: Nie należy dopuścić, aby dzieci w wieku poniżej 3 lat miały dostęp do małych części podczas instalacji tego produktu.

⚠ OSTRZEŻENIE: Niebezpieczeństwo porażenia prądem elektrycznym. Aby ograniczyć ryzyko porażeniem prądem elektrycznym, nie należy zanurzać ani narażać tego produktu, przewodu elastycznego ani wtyczki na działanie deszczu, wilgoci lub płynów, jak również nie wolno umieszczać go na mokrej lub wilgotnej powierzchni. Jeśli jakiegokolwiek urządzenie elektryczne wpadnie do wody, należy natychmiast ODŁĄCZYĆ je od źródła zasilania. NIE WOLNO SIĘGAĆ PO NIE DO WODY. Ważne: Przed ponownym podłączeniem do źródła zasilania produkt musi być sprawdzony przez wykwalifikowanego specjalistę.

WAŻNE INFORMACJE NA TEMAT BEZPIECZEŃSTWA

⚠ OSTRZEŻENIE: Obrażenia ciała/uszkodzenie mienia. Aby ograniczyć ryzyko związane z niebezpiecznym napięciem na skutek przewiercenia istniejącej instalacji elektrycznej w miejscu instalacji: Wybierając miejsce montażu wspornika systemu, nie należy instalować urządzenia w pobliżu przewodów elektrycznych lub rur wodnych, które mogą znajdować się blisko miejsca wiercenia.

Ważne: Zawsze należy prowadzić przewód zasilający w taki sposób, aby nie miał on kontaktu z gorącymi powierzchniami.

- Nie należy odłączać produktu od źródła zasilania, ciągnąc za przewód.
- Stosowanie akcesoriów, które nie są rekomendowane przez producenta, może spowodować zagrożenie dla bezpieczeństwa.
- Zalecane połączenie może być wykonane do istniejącej instalacji zimniej wody z zaworem odcinającym, odpowietrznikiem oraz podwójnym zaworem zwrotnym znajdującym się przy produkcji.

⚠ OSTRZEŻENIE: Niebezpieczeństwo porażenia prądem elektrycznym. Użycie gniazda bez uziemienia lub nieprawidłowe podłączenie urządzenia grozi poważnym zranieniem a nawet śmiercią z powodu porażenia prądem elektrycznym.

To urządzenie musi być uziemion. Ten zbiornik jest wyposażony w przewód posiadający żyłę uziemienia oraz wtyczkę z bolcem uziemienia. Wtyczka musi być podłączona do odpowiedniego gniazda, prawidłowo zainstalowanego i uziemionego, zgodnie z wszystkimi mającymi zastosowanie lokalnymi przepisami. Zabrania się samodzielnego modyfikowania wtyczki urządzenia. Jeśli nie pasuje ona do posiadanego gniazda, należy zwrócić się do wykwalifikowanego elektryka w sprawie montażu właściwego gniazda. W razie wątpliwości dotyczących poprawności uziemienia zbiornika wrzącej wody, należy skonsultować się z elektrykiem lub przedstawicielem serwisu.

⚠ PRZESTROGA: Obrażenia ciała/uszkodzenie mienia. Zbiornik warnika jest zbiornikiem bezcisnieniowym. NIE NALEŻY modyfikować tego urządzenia ani sposobu wykonania podłączeń. NIE NALEŻY zatykać przewodu odpowietrzającego ani podłączać do zbiornika baterii lub zaworów innego rodzaju. Stosować wyłącznie dostarczoną z zestawem baterię InSinkErator. Stosować wyłącznie elementy dostarczone z zestawem. W sprawie naprawy lub wymiany podzespołów należy skontaktować się z autoryzowanym przedstawicielem serwisu firmy InSinkErator.

⚠ OSTRZEŻENIE: Aby ograniczyć ryzyko związane z połączaniem zanieczyszczeń: Nie należy używać w przypadku mikrobiologicznie niebezpiecznej wody lub wody o nieznannej jakości bez przeprowadzenia odpowiedniej dezynfekcji, przed i za systemem.

Zbiornik wrzącej wody, podobnie jak inne podgrzewacze wody, ma określoną żywotność i prędzej czy później ulegnie uszkodzeniu. Aby uniknąć ryzyka strat materialnych i urazów ciała, zbiornik wrzącej wody należy regularnie sprawdzać pod kątem szczelności oraz/lub korozji i w razie potrzeby należy go wymienić. W instalacjach, w których wyciek wody mógłby spowodować straty materialne, należy stosować odpowiednią miskę spustową podłączoną do kanalizacji lub układu wykrywającego nieszczelności.

⚠ OSTRZEŻENIE: Niebezpieczeństwo pożaru. Aby zmniejszyć ryzyko pożaru, NIE należy przechowywać łatwopalnych przedmiotów np. ścierek, papieru, lub pojemników z aerozolem w pobliżu zbiornika. NIE WOLNO przechowywać ani nie używać benzyny ani innych łatwopalnych gazów lub cieczy w pobliżu tego (ani żadnego innego) urządzenia.

⚠ OSTRZEŻENIE: Niebezpieczeństwo wycieku. Należy regularnie sprawdzać dozownik oraz złącza hydrauliczne pod względem szczelności, ponieważ wyciek może spowodować straty materialne oraz obrażenia ciała.

⚠* UWAGA: Uszkodzenie mienia. Aby ograniczyć ryzyko związane z uszkodzeniem mienia na skutek wycieku wody lub zalania oraz, aby zapewnić optymalną pracę urządzenia:

- Należy przeczytać wszystkie instrukcje przed instalacją i użytkowaniem tego systemu oraz postępować zgodnie z tymi instrukcjami.
- Instalacja i użytkowanie MUSZĄ być zgodne z wszystkimi ogólnymi i lokalnymi przepisami hydraulicznymi.

InSinkErator 초고온수 시스템을 구입해 주셔서 감사합니다.

시작하기 전에 알아야 할 사항

- 추가 **중요 안전 정보** 및 꼭지 설치 정보는 동봉된 설치, 관리 및 사용 설명서를 참고해 주십시오.
- ⚠ 이 탱크를 설치하거나 사용하기 전에 사용자의 만족과 안전을 위하여 모든 지침, 주의사항 및 경고 내용을 읽어보십시오.
- 이 특별한 장치는 상업용이 아닙니다.

시스템 사용 요건 (온수 탱크, 필터 시스템 및 꼭지):

- 모든 배선 및 배관 연결 시 지역 규정을 준수해 주십시오.
- 본 탱크를 사용하려면 전기가 지속적으로 공급되는 표준 접지 콘센트가 싱크대 아래쪽에 있어야 합니다.
- 이 콘센트는 퓨즈가 설치되어 있어야 하며, InSinkErator®의 SinkTop Switch™가 없다면 음식물 쓰레기 처리기를 작동하는 것과 동일한 스위치로 제어해서는 안 됩니다. 필요한 퓨즈/차단기는 10amp, 230V 또는 220-240V 및 15amp, 120V입니다.
- 온수 공급관에 설치하지 마십시오. 이 시스템의 최대 작동 수온은 38° C (100° F) 입니다. 냉수 급수관에만 연결합니다.
- 본 시스템에 물을 공급하는 원수 라인에는 전용 조절 밸브를 설치하는 것이 좋습니다.
- 손상이나 장치의 고장을 방지하려면 수압이 210kPa - 860kPa(2.1bar - 8.6bar; 30psi - 125psi)이어야 합니다. 실내 온도는 4° C (40° F) ~ 43° C (110° F)여야 합니다.
- 수압이 860kPa (125psi) 을 초과할 경우 설치하지 마십시오. 수압이 550kPa (80psi)를 초과할 경우, 압력 제한 밸브를 설치해야 합니다.
- 필터 사용 시에도 수압이 210kPa(30psi) 이하로 떨어지지 않습니다.
- 수격 현상이 발생할 시에는 설치하지 마십시오. 수격 현상이 있을 경우, 수격 현상 방지 장치를 설치해야 합니다.
- 역류 방지 장치를 정수 장치에 설치할 경우, 열팽창 때문에 압력 조절 장치를 설치해야 합니다.
- 연성 배수구와 배수관은 제조사가 공급한 꼭지에 올바르게 연결되어야 합니다. 일반적인 종류 또는 다른 종류의 꼭지로 연결되면 안되고, 연결이 방해되서는 안 됩니다.
- 얼지 않게 하고, 온도가 4° C (40° F) 아래로 떨어질 것이 예상되는 경우 물 공급을 차단하고, 필터 카트리지를 분리하고, 온수 탱크와 관을 비우십시오.
- 시스템, 카트리지, 플라스틱 연결부 또는 플라스틱 배관 가까이에서 토치나 기타 고온 물체를 사용하지 마십시오.
- 브래킷을 장착할 위치를 선택할 때 드릴 도구의 사용 경로에 수도관이 가까이 있게 설치하지 마십시오.
- 설치 장소에서 사용하는 다른 기구가 시스템과 부딪히지 않도록 하려면 안전한 위치에서 시스템을 설치하십시오.
- 장소와 잠금장치가 시스템을 설치하고 물을 채웠을 때 시스템 하중을 지탱하는지 확인하십시오.
- 탱크 및 필터 설치 시 공급된 나사는 나무 기둥이나 수납장에만 사용할 수 있습니다. 석고보드에 설치할 때는 나사못 앵커(별첨)를 사용하십시오.
- 모든 관과 연결부가 고정되었으며 누수가 없는지 확인하십시오.
- 본 시스템은 플라스틱 수도관(PEX 관, PE 관, PP 관)을 사용하도록 되어 있습니다.
- 신속 연결 콜릿이 필터 헤드 또는 Y-넥 커넥터에 없는 경우 이 시스템을 설치하지 마십시오. 콜릿이 연결부에 없는 경우 InSinkErator 전문 서비스요원에게 연락하십시오.
- 손잡이가 2개인 HC 모델 수도꼭지를 사용하는 시스템의 경우, 한 번에 하나의 손잡이만 작동하십시오.
- 중요: 장치가 물을 지속적으로 끓이지 않게 하십시오.
- 시스템을 정기적으로 검사하십시오. 누수의 징후가 있을 경우, 물 공급 장치를 끄고 InSinkErator 전문 서비스요원에게 연락하십시오.
- 누수로 인해 재산 손상이 발생할 수 있는 곳에는 물받이를 적절한 배수구에 연결하거나 누수 탐지기를 물받이와 같이 설치해야 합니다.
- 제품 설치 전에 물에 염소량이 늘어난 것으로 의심될 시, 또는 녹물 현상이 나타날 시에는 필터 시스템을 사용할 것을 권장합니다.
- 본 제품에는 스테인리스 스틸이 사용되었습니다. 녹물은 통제 불가능한 다수의 요인으로 인해 발생할 수 있으므로 제조사는 녹물이 생기지 않는다는 보장을 할 수 없습니다. 하지만 녹물이 온수 꼭지에서 갑자기 나올 경우에는 본 제품을 수리 또는 교체해야 할 수 있습니다.
- 탱크 내부의 움직이는 부분이 덜컹거리는 소음을 내는 것은 정상입니다.
- 질문이나 문제가 있을 경우, InSinkErator 전문 서비스요원에게 문의하십시오(연락처 정보는 뒷면 참조).

필터 시스템 사용을 위한 추가 정보:

- 1회용 필터 카트리지는 6개월마다 또는 유속이 현저하게 감소한 경우 더 자주 교체해야 합니다.
- 권장된 간격으로 1회용 필터 카트리지를 교체하지 않을 경우, 필터 성능이 줄어들고 필터 덮개에 금이 가서 누수 또는 침수가 발생할 수 있습니다.
- 얼지 않게 하고 온도가 4° C (40° F) 아래로 떨어질 것이 예상되는 경우, 필터 카트리지를 제거하십시오.
- 실온이 43° C (110° F) 이상인 장소에 시스템을 설치하지 않도록 하십시오.
- 직사광선이 비추는 곳이나 실외에 설치하지 마십시오.

중요한 안전 정보

본 설명서를 잘 보관해 주십시오.

⚠ 경고	피하지 않으면 사망이나 중상을 초래할지도 모르는 잠재적 위험 상황을 의미합니다.
⚠ 주의	피하지 않으면 경미한 부상을 초래할 수 있는 잠재적 위험 상황을 표시합니다.
알림	알림이란 사람의 부상에 관련되지 않은 행동에 대한 것입니다.

- 이 온수기는 본 설명서에 설명된 용도에 맞게 사용하십시오.
- 이 기기는 8세 이상의 아이 및 신체, 감각 및 정신적인 능력이 떨어지거나 경험과 지식이 부족한 사람이 기기의 안전한 사용에 대한 감독 및 지도를 받거나 관련된 위험을 이해하는 경우 사용할 수 있습니다. 아이가 기기를 가지고 놀지 않도록 하십시오. 감독자가 없는 상태에서 아이가 기기의 청소나 유지관리를 해서는 안됩니다.
- 제품이 손상된 것처럼 보이거나, 제품이 오작동되었거나 떨어트린 후에는 제품을 작동하지 마십시오. 소매점 또는 판매업체가 검사할 수 있도록 전체 제품을 즉시 반품하십시오.
- 손상된 전선은 위험할 수 있으므로 제조사, 정비요원 또는 유사한 자격을 갖춘 사람이 교체해야 합니다.

⚠ 경고: 질식과 관련된 위험을 방지하려면 제품을 설치하는 동안 3세 미만의 어린이가 작은 부품에 접근하지 않도록 하십시오.

⚠ 경고: 감전 위험: 감전 위험을 줄이려면 제품, 연성 코드 또는 플러그가 빗물, 습기 또는 기타 액체에 잠기거나 노출되지 않도록 하고 축축한 표면에 세우지 않도록 하십시오. 전기 제품이 물로 떨어졌을 경우, 즉시 코드를 뽑으십시오. 물에 몸이 닿지 않도록 하십시오. 중요: 전원에 다시 연결하기 전에 자격을 갖춘 기술자가 제품을 검사해야 합니다.

중요한 안전 정보

⚠ 경고: 사용자 부상/재물 손상: 설치 지역에서 설치자가 기존의 전기 배선을 관통하여 발생하는 전압 관련 위험을 줄이는 방법: 시스템 브래킷 장착 위치를 선택할 때 드릴이 지나가는 경로에 전기 배선이나 배수관이 가까이 있게 설치하지 마십시오.

중요: 전원 코드가 뜨거운 표면에 접촉하지 않도록 배치하십시오.

- 전원에서 제품을 분리할 때 코드를 당기지 않도록 하십시오.
- 제조사가 권장하지 않는 주변 장치를 사용하면 안전 위험을 유발할 수 있습니다.
- 차단 밸브, 압력 방출 밸브, 제품에 인접하여 위치한 이중 체크 논리턴 밸브로 끝나는 브랜치의 기존 냉수관에 연결하는 것이 권장됩니다.

⚠ 경고: 감전 위험: 접지되지 않았거나 부적절하게 연결된 기기를 사용하면 감전으로 인해 심한 부상을 입거나 사망할 수도 있습니다.

이 기기는 반드시 접지해야 합니다. 본 초고온수 탱크는 접지 커넥터 및 접지용 핀이 있는 전선을 갖추고 있습니다. 플러그는 모든 지역 규정 및 조례에 따라 적절하게 설치 및 접지된 콘센트에 연결해야 합니다. 기기와 함께 공급된 플러그를 개조하지 마십시오. 플러그가 콘센트에 맞지 않으면 유자격 전기 기술자를 불러서 적절한 콘센트를 설치하십시오. 초고온수 탱크가 적절히 접지되었는지 의심스러우면 유자격 전기 기술자나 기술자를 불러서 점검하십시오.

⚠ 주의: 사용자 부상/재물 손상: 물탱크는 비가압 탱크입니다. 이 시스템을 개조하지 마십시오. 배수관을 막거나 다른 종류의 수도꼭지 또는 밸브를 물탱크에 연결하지 마십시오. 공급된 InSinkErator 수도꼭지만을 사용하십시오. 공급된 부품만 사용하십시오. 수리나 교체용 부품이 필요하다면 InSinkErator 전문 서비스요원에게 연락하십시오.

⚠ 경고: 오염물질 흡입과 관련된 위험을 방지하려면 시스템 사용 후에도, 적절한 살균을 하지 않고 미생물학적으로 위험하거나 수질이 확인되지 않은 물을 사용하지 않도록 하십시오.

온수기와 마찬가지로 초고온수 탱크는 수명이 유한하며 결국에는 고장이 발생합니다. 재산이나 인명 피해를 방지하려면 이 초고온수 탱크에 누수, 부식이 있는지 정기적으로 검사하고, 필요하다면 교체하십시오. 누수로 인해 재산 손상이 발생할 수 있는 곳에는 물받이를 적절한 배수구에 연결하거나 누수 탐지기를 물받이와 같이 설치해야 합니다.

⚠ 경고: 화재 위험: 화재 가능성을 최소화하려면 천, 종이 또는 가스식 분무기와 같은 가연성 품목을 물탱크 근처에 두지 마십시오. 휘발유나 그 밖의 가연성 증기 및 액체를 이 장치 및 그 밖의 기기 근처에 보관하거나 사용하지 마십시오.

⚠ 경고: 누수 위험: 디스펜서와 배관 연결부의 누수는 재물 손상과 인명 피해를 유발할 수 있으므로 정기적으로 검사하십시오.

⚠* 알림: 재물 손상: 누수나 침수로 인한 재물 손상 관련 위험을 줄이고 최적의 성능을 유지하는 방법:

- 이 시스템을 설치 및 사용하기 전에 사용 지침을 읽고 따르십시오.
- 설치 및 사용시 반드시 모든 주 및 지역 배관 규정을 준수해야 합니다.

欢迎并感谢您购买本 InSinkErator 净水瞬间热饮系统。

操作前须知

- 请参阅随附您的热饮系统提供的“安装、维护和使用”手册，获取其他**重要安全信息**和水龙头安装说明。
- ⚠ 为了得到满意的效果并保证您的安全，安装或使用此水箱之前请阅读所有说明、注意和警告等警语。
- 此特殊装置不能用于商业/工业用途。

系统要求 (热水箱、过滤系统和水龙头)：



- 请确保所有电路、管道和连接符合当地规范。
- 水箱下方的水槽需要一个连续供电的标准接地电源插座。
- 建议在向本系统供水的冷水管线上安装专门的控制阀。保险丝/断路器的规格要求为 10 安/230 伏或 220–240 伏和 15 安/120 伏。
- 切勿安装在热水供水管上。本系统的最高使用水温为 38° C (100° F)。仅连接到冷水水源。
- 在安装本设备之前，请使用合格的水过滤器系统。
- 为避免系统损坏或工作不正常，水压必须控制在 210 kPa 与 860 kPa (2.1 bar – 8.6 bar; 30 psi – 125 psi) 之间。环境（室内）温度在 4° C (40° F) 与 43° C (110° F) 之间。
- 如果水压超过 860 kPa (125 psi)，切勿安装。如果水压超过 550 kPa (80 psi)，则必须安装限压阀
- 使用水过滤器不应导致水压下降到 210kPa (30 psi) 以下。
- 切勿在出现水锤情况的地方安装。如果存在水锤状况，则必须安装水锤制止器
- 如果供水系统安装有回流预防装置，则必须安装相应的设备来控制热膨胀所造成的压力。
- 柔性排气管和出口管必须正确连接到制造商提供的龙头上。决不能将其阻塞或连接到普通型或其它任何类型的龙头。
- 当预计温度会降至低于 4° C (40° F) 时，为避免冻结，需关闭水源、移除过滤器筒、排空热水箱和管道系统；请参阅“季节性保存/排水”部分。
- 切勿在系统、过滤筒、塑料管件或塑料管道附近使用火把或其它高温 热源。
- 在选择支架的安装位置时，切勿将其安装在钻孔工具可能经过的水管 附近。
- 将系统安装在一个能够防止其受到安装区域中所使用的其它物品撞击 的地方。
- 确保该位置和扣件能够支撑系统安装和装满水后的重量。
- 当安装水箱和过滤器时，只能将所提供的螺丝用于木质立柱或橱柜。如果要安装在石膏板上，请使用墙壁铆栓（未附带）。
- 确保所有管道系统和管件均安装牢固并且无渗漏。
- 切勿使用刚性管安装。系统预期与塑料水管（如 PEX 管道、PE 管道、PP 管道）一起使用。
- 如果过滤器头或 Y 形快速接头的任何快速连接筒夹缺失，切勿安装该系统。如果任何管件的筒夹缺失，请联系授权的 InSinkErator 服务代理商。
- 对于使用两个手柄的 HC 型水龙头的系统，一次只使用一个手柄。
- 重要提示：切勿让该装置持续沸腾。
- 定期检查系统。如果有漏水迹象，请关闭水源并联系授权的 InSinkErator 服务代理商。
- 如果渗漏会造成财产损失，则应安装一个连接到适当排水口的滴水盘或者安装一个渗漏探测器。
- 如果您在安装本设备之前怀疑自己的饮用水中氯含量升高，或您的饮用水出现锈色，建议使用我们的水过滤系统。
- 本产品含不锈钢。由于诸多因素不在制造商掌控范围之内，制造商无法杜绝出现锈水。但是，净水瞬间热饮系统突然出现锈水可能说明本产品需要维修或更换。
- 水箱内的运动部件发出卡嗒声是正常现象。
- 如有任何疑问或担忧，请联系授权的 InSinkErator 服务代理商（查看背面获取联系方式）。

使用过滤系统时需进行的额外考虑：

- 在额定容量下，一次性过滤筒必须每 6 个月更换一次，如果流量明显减少，则更换速度应更快。
- 如果无法按照推荐的间期更换一次性过滤筒，则可能导致过滤器性能降低且过滤器外壳出现裂缝，造成漏水或水灾。
- 当预计温度会降至低于 4° C (40° F) 时，为防止冻结，需移除过滤筒。
- 切勿在周围温度可能高于 43° C (110° F) 的地方安装本系统。
- 切勿在阳光直射的地方或户外安装本系统。

重要安全信息

保存这些说明。

 警告	具有潜在危险的情形，如不可避免，会造成人员死亡或重大人身伤害。
 注意	具有潜在危险的情形，如不可避免，可能造成轻微或中度人身伤害。
告示	“告示”用于强调与人身伤害无关的做法。

- 按本手册所述，仅将该热水机用于其预期用途。
- 8 岁及以上儿童，以及具有身体、感官或智力缺陷或缺乏经验和知识的成人可使用本设备，前提是这些人接受了关于安全使用本设备的监督或指导，并且了解所涉及的危险。儿童不得玩弄本设备。在未监督的情况下，不得由儿童来执行清洁和用户保养。
- 如果出现以下几种情况，切勿使用本产品：产品已经出现或看起来出现任何形式的损坏、产品出现故障后，或产品坠落 后。立即将完整的产品返回给零售商或经销商以进行检查。
- 如果电源线损坏，必须由制造商、制造商的服务代理商或类似有资质的人员来更换，以免发生危险。

 **警告：要降低与呛噎相关的风险。**在安装本产品时，切勿让 3 岁以下的儿童接触小零件。

 **警告：触电危险。**要降低触电风险，切勿将本产品、软线或塞子放入或暴露于雨、潮湿区或任何液体中或置于潮湿表面上。如果任何电气产品落入水中，请立刻拔下电源插头。切勿将手伸进水中。重要提示：在重新连接到电源之前，应由有资质的技术员对本产品进行检查。

重要安全信息

 **警告：要降低与摄入污染物相关的风险。**在使用本系统之前或之后，切勿使用有微生物污染的非安全用水或未经过充分消毒的非合格用水。

净水瞬间热水箱与所有热水机一样，使用寿命有限，终将出现故障。为避免可能出现的财产损失和人身伤害，应定期检查净水瞬间热水箱，查看是否存在渗漏和/或腐蚀，必要时对其进行更换。如果渗漏会造成财产损失，则应安装一个连接到适当排水口的滴水盘或者安装一个渗漏探测器。

 **警告：起火危险。**为最大限度地降低发生火灾的可能性，切勿将抹布、纸张或气溶胶罐等易燃性物品存放在水箱附近。切勿在本设备或其它设备附近存放或使用汽油或其它易燃性气体和液体。

 **警告：渗漏危险。**定期检查饮水机和管道接头，看有无渗漏，如有渗漏，会导致财产损失，甚至人身伤害。

 ***告示：财产损失。**要降低漏水或水灾造成的与财产损失相关的风险，并确保最佳性能。

- 在安装和使用本系统之前，请阅读并遵守所有说明。
- 必须遵照所有的州和当地管线连接规范来安装和使用本产品。

 **警告：人身伤害/财产损失。**要降低与因安装工钻通安装区域现有电力布线导致触碰危险电压相关的风险：在选择系统支架的安装位置时，切勿将其安装在钻孔工具可能经过的电力布线或水管附近。

重要提示：始终整理好电源线，避免其接触到热表面。

- 切勿通过拨电线来断开本产品的电源。
- 使用制造商推荐以外的配件可能造成安全危险。
- 建议将本产品连接到位于其附近现有的带截止阀、卸压阀和双止回阀可关断管道支线水流的冷水管道上。

 **警告：触电危险。** 使用未接地的或接线不正确的设备会导致触电，进而导致严重人身伤害或死亡。

本设备必须接地。此净水瞬间热水箱配备有一根带有接地导体和接地针的线缆。插头必须连接到适当的电源插座上，该电源插座必须接地，且其安装须符合当地所有法规和法令。切勿改动本设备随附的插头 - 如果插头无法插入电源插座，请要求有资质的电工安装合适的插座。如果不清楚净水瞬间热水箱是否已正确接地，请向有资质的电工或零售商咨询。

 **注意：人身伤害/财产损失。**本水箱为无压水箱。切勿改装本系统。切勿关闭排气管或将其它类型的龙头或阀门连接到水箱上。只能使用随附的 InSinkErator 龙头。只能使用随附零件。请联系授权的 InSinkErator 服务代理商来维修或更换组件。

العربية

مرحبًا بكم ونشكركم على شراثكم نظام الماء الساخن بالبخار InSinkErator.

ما يجب معرفته قبل البدء

- يرجى الرجوع إلى دليل التركيب والعناية والاستخدام المرفق مع صنوبر الماء الساخن للحصول على المزيد من **معلومات السلامة الهامة** وتعليمات تركيب الصنبور.
- ⚠** حرصًا على راحتك وسلامتك، اقرأ كافة الإرشادات والتنبيهات والتحذيرات قبل تركيب الخزان أو استخدامه.
- هذا الجهاز بالتحديد غير مخصص للأغراض التجارية/الصناعية.

متطلبات النظام (خزان الماء الساخن، ونظام الترشيح والصنوبر):

- تأكد من أن كافة الأسلاك الكهربائية وأعمال السباكة والتوصيلات متوافقة مع القوانين المحلية.
- يجب توفير مأخذ تيار كهربائي أرضي (مورض) قياسي مع مصدر إمداد طاقة مستمر تحت حوض الخزان.
- يجب تزويد مأخذ التيار الكهربائي هذا بمنصهر (فيوز) وينبغي عدم التحكم فيه بواسطة مفتاح التشغيل بنفس الحائط الذي يقوم بتشغيل جهاز طحن مخلفات الطعام، إلا إذا كان لديك المربع). درجة حرارة البيئة المحيطة (الغرفة) بين ٤ درجات مئوية (٤٠ درجة فهرنهايت) و٤٣ درجة مئوية (١١٠ درجة فهرنهايت).
- لا تُركب النظام بخطوط إمداد الماء الساخن. الحد الأقصى لدرجة حرارة تشغيل ماء هذا النظام هو ٣٨ درجة مئوية (١٠٠ درجة فهرنهايت). لا تقم بتوصيل النظام إلا بمصدر إمداد ماء بارد.
- يوصى بتركيب صمام تحكم مخصص على خط الماء البارد الذي يمد النظام بالمياه.
- لتجنب تعرض الجهاز للتلف أو عدم تشغيله بالشكل المناسب، يجب أن يكون ضغط الماء بين ٢١٠ و ٨٦.٦ بار ومن ٣٠ إلى ١٢٥ رطلًا للبوصة المربعة). درجة حرارة البيئة المحيطة (الغرفة) بين ٤ درجات مئوية (٤٠ درجة فهرنهايت) و٤٣ درجة مئوية (١١٠ درجة فهرنهايت).
- لا تُركب النظام إذا كان ضغط الماء يتجاوز ٨٦٠ كيلو باسكال (١٢٤ رطلًا للبوصة المربعة). إذا كان ضغط الماء يتجاوز ٥٥٠ كيلو باسكال (٨٠ رطلًا للبوصة المربعة)، فيجب تركيب صمام لتحديد الضغط.
- يجب ألا يؤدي استخدام مرشح الماء إلى انخفاض ضغط المياه إلى أقل من ٢١٠ كيلو باسكال (٣٠ رطلًا للبوصة المربعة).
- لا تُركب النظام في الأماكن التي يحدث بها طرق الماء، في حالة حدوث طرق الماء، يجب تركيب مانع لطرق الماء.
- عند تركيب جهاز لمنع التلوث الرجعي في نظام الماء، يجب تركيب جهاز للتحكم في الضغط نتيجة للتمدد الحراري.
- يجب توصيل أنابيب التهوية والمخارج المرنة على نحو صحيح بالصنوبر المرفق من قبل جهة التصنيع، ولا يجب إعاقتها أو توصيلها بصنوبر من نوع عادي أو أي نوع آخر.
- قم بحماية النظام من التجمد، وأغلق إمداد الماء، وأخرج خرطومشة المرشح، وصرف خزان الماء الساخن والأنابيب عندما تتوقع انخفاض درجات الحرارة إلى أقل من ٤ درجات مئوية (٤٠ درجة فهرنهايت)؛ انظر قسم "التخزين/التصريف الموسمي".
- لا تستخدم شعلة أو مصادر حرارة مرتفعة أخرى بالقرب من النظام، أو الخراطيش، أو التركيبات البلاستيكية، أو السباكة البلاستيكية.

- لا تُركب النظام بالقرب من أنابيب الماء التي ستكون في مسار أداة الثقب عند تحديد موضع تركيب الكتيفة.
- ركب النظام في موضع يحول دون اصطدامه بعناصر أخرى تُستخدم في منطقة التركيب.
- تأكد من سد الموقع والمُثبتات لوزن النظام عند تركيبه وملئه بالماء.
- عند تركيب الخزان والمرشح، تُستخدم البراغي المتوفرة مع قوائم أو خزائن خشبية فقط. استخدم مسامير التثبيت على الحائط (غير متوفرة) للتركيب في الجدار الجبسي.
- تأكد من أمان الأنابيب والتركيبات وخلوها من التسريبات.
- لا تُركب النظام باستخدام أنابيب صلبة. النظام مخصص للاستخدام مع خطوط الماء البلاستيكية (مثل أنابيب PEX، وأنابيب PE، وأنابيب PP).
- لا تُركب هذا النظام في حالة عدم وجود أي من حلقات التوصيل السريع في رأس الفلتر أو الموصل السريع على شكل Y. اتصل بوكيل خدمة معتمد من InSinkErator إذا كانت الحلقات غير موجودة في التركيبات.

بالنسبة للأظمنة التي تستخدم صنادير الموديل HC ثنائية المقايض، استخدم مقبضنا واحدًا فقط في المرة.

مهم: لا تترك الجهاز يغلي بشكل متواصل.

افحص النظام بانتظام. إذا ظهرت علامات لتسرب الماء، فأغلق مصدر إمداد الماء، واتصل بوكيل خدمة معتمد من InSinkErator.

يجب استخدام حوض التصريف القائم على التصريف المناسب أو المرؤد بجهاز كشف التسرب مع هذه الأجهزة، حيث يمكن أن يتسبب أي تسرب في تلف الممتلكات.

إذا شعرت بوجود مستويات مرتفعة من الكلور بالماء، أو إذا كان الماء يشتمل على مطهر يدل على حدوث صدأ قبل تركيب هذا الجهاز، فإنه يوصى باستخدام نظام فلتر الماء الذي نقتمه.

يشتمل هذا المنتج على صلب لا يصدأ. ولا تضمن الجهة المصنعة عدم وجود صدأ في المياه بسبب عدد العوامل المتضمنة التي تخرج عن سيطرة الجهة المصنعة. ومع ذلك، قد يتسبب الظهور المفاجئ لصدأ في الماء الخارج من صنوبر الماء الساخن إلى الحاجة لصيانة هذا المنتج أو استبداله.

يُعد صوت الارتجاج الناتج عن تحرك الأجزاء في داخل الخزان أمرًا طبيعيًا.

للاستلة أو المخاوف، يرجى الاتصال بوكيل خدمة معتمد من InSinkErator (انظر الصفحة الخلفية للاطلاع على معلومات الاتصال).

اعتبارات إضافية عند استخدام نظام الترشيح:

- يجب استبدال خرطومشة المرشح المتاحة كل ٦ أشهر، أو عند السعة المقررة، أو في وقت أقرب إذا حدث انخفاض ملحوظ في معدل التدفق.
- إن عدم استبدال خرطومشة المرشح المتاحة في المواعيد الموصى بها قد يؤدي إلى انخفاض أداء المرشح وحدث تصدعات في مبيت المرشح، الأمر الذي ينتج عنه تسرب الماء أو فيضانه.
- قم بحماية النظام من التجمد، وأخرج خرطومشة الفلتر عندما تتوقع انخفاض درجات الحرارة إلى أقل من ٤ درجات مئوية (٤٠ درجة فهرنهايت).
- لا تُركب الأنظمة في المناطق التي قد ترتفع فيها درجات الحرارة المحيطة عن ٤٣ درجة مئوية (١١٠ درجات فهرنهايت).
- لا تُركب النظام في أشعة الشمس المباشرة أو في الأماكن الخارجية.

معلومات السلامة المهمة

احتفظ بهذه التعليمات.

⚠ تحذير	موقف خطير محتمل، إذا لم يتم تجنبه، فقد يفضي إلى الوفاة أو إلى.
----------------	--

⚠ تنبيه	موقف خطير محتمل، إذا لم يتم تجنبه، فقد يفضي إلى إصابات طفيفة.
----------------	---

ملاحظة	يتم استخدام الملاحظة لتناول ممارسات لا تتعلق بالإصابة الجسدية.
---------------	--

- لا تستخدم سخان الماء هذا إلا للاستخدام المعني الموضح في هذا الدليل.**
- يمكن استخدام هذا الجهاز بواسطة الأطفال من سن ٨ أعوام فما أكبر وكذلك الأشخاص الذين يعانون إعاقات عقلية أو حسية أو بدنية أو عديمي الخبرة والمعرفة، إذا خضعوا للإشراف أو تلقوا إرشادات بشأن استخدام الجهاز بطريقة آمنة ويدركون المخاطر التي ينطوي عليها الاستخدام. يجب عدم لعب الأطفال بالجهاز. يجب عدم قيام الأطفال بالتنظيف والصيانة بدون إشراف.
- لا تقم بتشغيل هذا المنتج إذا تعرض للتلف أو بدا عليه التلف بأي شكل من الأشكال، أو بعد تعطل المنتج، أو في حالة سقوطه. أعد الجهاز كاملاً على الفور لبائع التجزئة أو الوكيل الذي اشتريته منه للفحص.
- إذا كان سلك مصدر التيار تالفًا، يجب استبداله من قِبل الشركة المصنعة، أو وكيل الخدمة بها، أو بواسطة الأشخاص المؤهلين بشكل مماثل وذلك لتجنب أية مخاطر.

⚠ تحذير: لتقليل احتمال التعرض للاختناق: لا تسمح للأطفال دون سن ٣ أعوام بالوصول إلى الأجزاء الصغيرة أثناء تركيب هذا المنتج.

⚠ تحذير: **خطر التعرض للصددمات الكهربائية.** لتقليل احتمال التعرض للصددمات الكهربائية، لا تغمر المنتج، أو السلك المرن، أو القابس، أو تعرضه للمطر، أو الرطوبة، أو أي سائل، أو تقف في أسطح رطبة أو مبتلة أو عليها. في حالة سقوط أي منتج كهربائي في الماء، افصله عن الكهرباء في الحال. لا تحاول الوصول إلى الماء. مهم: قبل التوصيل بمصدر الطاقة، ينبغي فحص المنتج بمعرفة فني مؤهل.

⚠ تحذير: **الإصابة الجسدية/تلف الممتلكات.** لتقليل احتمال التعرض للجهد الخطر نتيجة ثقب فني التركيب للأسلاك الكهربائية الموجودة في منطقة التركيب: لا تُركب النظام بالقرب من الأسلاك الكهربائية أو أنابيب الماء التي ربما تكون في مسار أداة الثقب عند تحديد موضع تركيب كتيفة النظام.

مهم: مرر أيضًا سلك الطاقة بحيث لا يلامس الأسطح الساخنة.

- لا تفصل المنتج عن مصدر الطاقة من خلال سحب السلك.

- قد يؤدي استخدام الملحقات اللازمة غير تلك الموصى بها من قِبل جهة التصنيع إلى مخاطر تتعلق بالسلامة.

- يجب إجراء الوصلة الموصى بها بخط ماء بارد موجود مع فرع ينتهي بصمام إغلاق، وصمام تصريف ضغط، وصمام فحص لا رجعي مزدوج بالقرب من المنتج.

⚠ تحذير: **مخاطر الصدمة الكهربائية** إن استخدام جهاز غير مؤرض (بدون طرف أرضي) أو غير موصّل على نحو غير ملائم قد يفضي إلى حدوث إصابات بالغة أو إلى الوفاة بفعل الصدمات الكهربائيّة.

يجب تأريض هذا الجهاز (توصيله بطرف أرضي). تم تزويد خزان الماء الساخن بالبخار بسلك ذي موصل مؤرض ومشبك توصيل أرضي. يجب توصيل القابس بمأخذ تيار كهربائي مناسب مركب على نحو ملائم وطرف توصيل أرضي (مورض) تبعًا لكافة الأنظمة والقوانين المحلية. لا تقم بتعديل القابس المزود مع الجهاز - إذا كان لا يتناسب مع مأخذ التيار الكهربائي، فاطلب من فني كهرباء مؤهل أن يقوم بتركيب مأخذ التيار الكهربائي المناسب. ارجع إلى فني كهرباء أو حرفي مؤهل إذا كنت في شك بشأن ما إذا كان خزان الماء الساخن بالبخار مؤرضًا (متصلًا بطرف أرضي) على نحو ملائم.

⚠ تنبيه: **الإصابة الجسدية/تلف الممتلكات.** هذا الخزان غير مضغوط. لا تقم بتعديل هذا النظام. لا تغلق أنبوب التهوية ولا تقم بتوصيل أنواع أخرى من الصنابير أو الصمامات بالخزان. استخدم فقط صنوبر InSinkErator المرفق. استخدم الأجزاء المرفقة فقط. عند الرغبة في إصلاح مكونات أو استبدالها، اتصل بوكيل خدمة معتمد من InSinkErator.

معلومات السلامة المهمة

⚠ تحذير: لتقليل احتمال ابتلاع الملوثات: لا تستخدم الماء غير الآمن من الناحية المايكروبيولوجية أو ذات الجودة غير المعلومة دون تطهيره بشكل كافٍ قبل النظام أو بعده.

إن خزان الماء الساخن بالبخار شأنه كأَي سخان ماء له عمر افتراضي وسينتهي حتمًا. لتجنب التلف المحتمل للممتلكات والإصابة البدنية، يجب فحص خزان الماء الساخن بالبخار بصفة دورية بحثًا عن التسرب أو التآكل أو كليهما، ويجب استبداله إذا لزم الأمر. يجب استخدام حوض التصريف القائم على التصريف المناسب أو المرؤد بجهاز كشف التسرب مع هذه الأجهزة، حيث يمكن أن يتسبب أي تسرب في تلف الممتلكات.

⚠ تحذير: **مخاطر نشوب الحرائق.** للحد من احتمال نشوب الحرائق، لا تقم بتخزين عناصر قابلة للاشتعال، مثل الأقمشة، أو الورق، أو العلب المعدنية المعبأة تحت الضغط بجوار الخزان. لا تقم بتخزين أو استخدام البنزين أو أية أبخرة وسوائل أخرى قابلة للاشتعال بجوار هذا الجهاز أو أي جهاز آخر.

⚠ تحذير: **مخاطر التسرب.** افحص بانتظام الصنوبر وتركيبات السباكة بحثًا عن تسربات، الأمر الذي قد يؤدي إلى تلف الممتلكات وقد ينتج عنه إصابة جسدية.

***⚠ ملاحظة:** **تلف الممتلكات.** للحد من احتمال تلف الممتلكات نتيجة لتسرب الماء أو فيضانه، ولضمان أعلى أداء:

- اقرأ جميع "إرشادات الاستخدام" واتبعها قبل تركيب هذا النظام واستخدامه.
- يجب أن يتوافق التركيب والاستخدام مع جميع قوانين السباكة الدولية والمحلية.

Overview of Complete Setup

Descripción general de la configuración completa

Présentation générale de l'installation complète

Überblick über die vollständige Einrichtung

Overzicht van een volledige opstelling

Visão geral da instalação completa

Общий вид полностью смонтированной системы

Oversigt over en færdig montering

Vista dell'installazione completa

Widok zamontowanego urządzenia

설치 완료 후의 모습

安装后示意图

نظرة عامة للإعداد الكامل

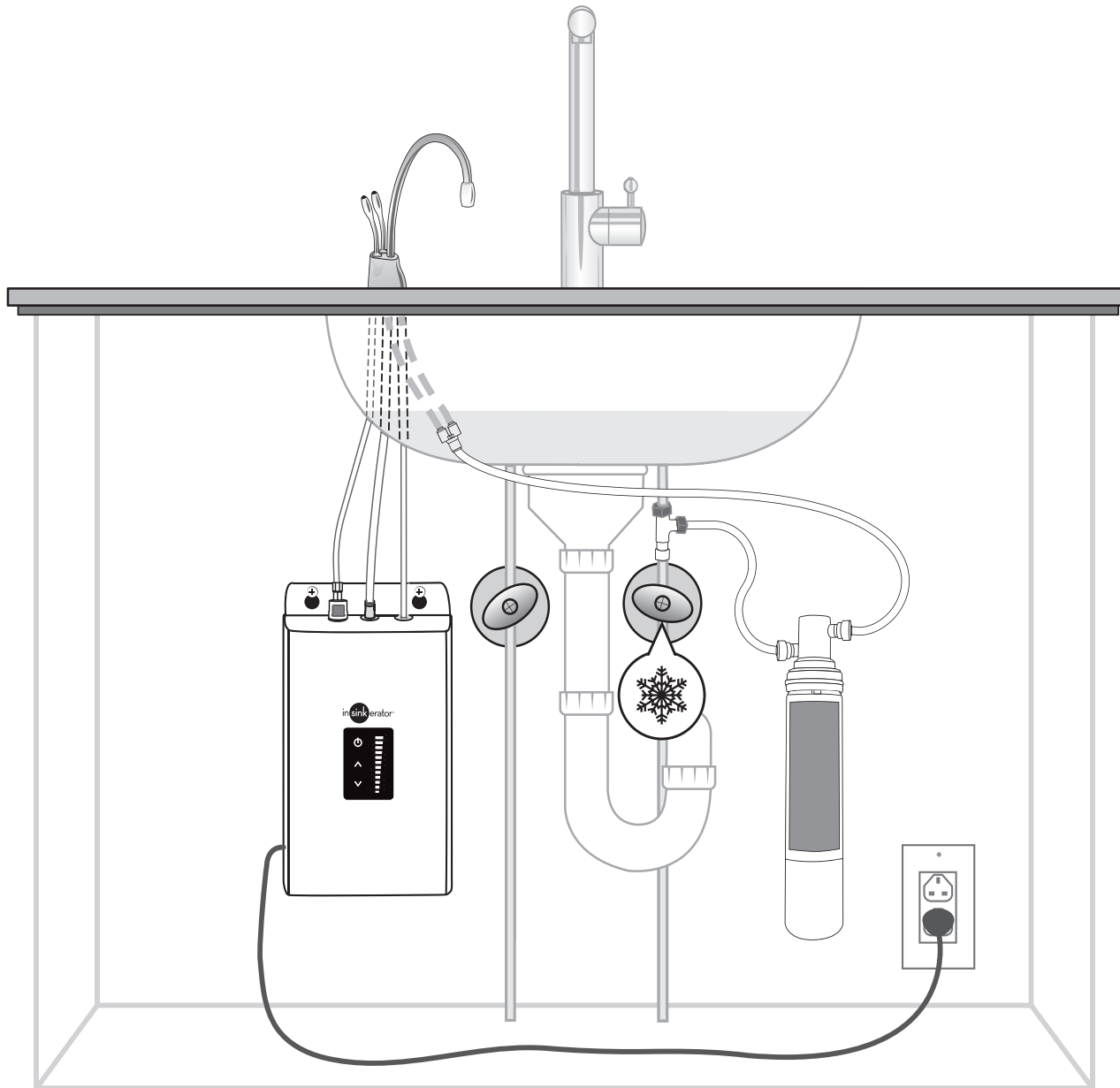

ENGLISH

WHAT YOU NEED TO GET STARTED

Equipment Required:

- Drill
- T-fitting
- Dedicated control valve
- Adjustable spanner
- Phillips screwdriver
- Pencil
- Tape measure
- Level

Equipment You May Need:

- Anchors for plasterboard
- Basin wrench
- Tubing cutter

ESPAÑOL

QUÉ NECESITA PARA COMENZAR

Equipo necesario:

- Taladro
- Acople en T
- Válvula especial de control
- Llave ajustable
- Destornillador Philips
- Lápiz
- Cinta métrica
- Nivel

Equipo que puede necesitar:

- Soportes para muro
- Llave de lavabo
- Cortatubos

FRANÇAIS

CE DONT VOUS AVEZ BESOIN POUR COMMENCER

Équipements requis :

- Une perceuse
- Un raccord en T
- Un robinet de contrôle
- Une clé à molette
- Un tournevis cruciforme
- Un crayon
- Un ruban à mesurer
- Un niveau

Les équipements dont vous pourriez avoir besoin :

- Dispositifs d'ancrage pour cloison sèche
- Clé à robinet
- Coupe-tubes

DEUTSCH

WERKZEUGE FÜR DIE INBETRIEBNAHME

Benötigte Werkzeuge:

- Bohrmaschine
- T-Schlauchfülle
- Speziell dafür vorgesehenes Regelventil
- Verstellbarer Schraubenschlüssel
- Kreuzschlitzschraubendreher
- Stift
- Maßband
- Wasserwaage

Ggf. benötigte Teile:

- Verankerungen für Trockenwandplatten
- Armaturenzange
- Rohrschneider

NEDERLANDS

WAT U NODIG HEBT VOOR U BEGINT

Benodigd gereedschap:

- Boor
- T-fitting
- Speciale regelklep
- Verstelbare moersleutel
- Kruiskopschroevendraaier
- Potlood
- Rolmeter
- Waterpas

Eventueel benodigd gereedschap:

- Ankers voor wandmontage
- Kraansleutel
- Pijpsnijder

PORTUGUÊS

O QUE É NECESSÁRIO PARA COMEÇAR

Equipamento necessário:

- Furadeira
- T
- Válvula dedicada de controle de fluxo
- Chave ajustável
- Chave de fenda Philips
- Lápis
- Trena
- Nível

Equipamento necessário:

- Âncoras para drywall
- Chave de cuba
- Cortador de tubos

РУССКИЙ

ЧТО ВАМ ПОТРЕБУЕТСЯ ДЛЯ ВЫПОЛНЕНИЯ РАБОТЫ

Необходимые инструменты и принадлежности:

- дрель;
- тройник;
- специальный клапан регулирования расхода;
- разводной ключ;
- крестовая отвертка;
- карандаш;
- рулетка;
- уровень.

Инструменты и принадлежности, которые могут понадобиться:

- дюбеля;
- гаечный ключ;
- труборез.

DANSK

HVAD DU HAR BRUG FOR TIL AT KOMME I GANG

Nødvendigt udstyr:

- Boremaskine
- T-fitting
- Dertil indrettet kontrolventil
- Skruenøgle
- Phillips-skruetrækker
- Blyant
- Målebånd
- Vaterpas

Udstyr, du muligvis får brug for:

- Forankringer til gipsvæg
- Specialnøgle til kumme
- Rørskærer

ITALIANO

ATTREZZI RICHIESTI PER L'INSTALLAZIONE

Attrezzi richiesti:

- Trapano
- Adattatore a T
- Rubinetto d'arresto
- Chiave a rullino
- Cacciavite a croce
- Matita
- Metro a nastro
- Livella

Attrezzi richiesti (solo in casi particolari):

- Sostegni per parete in cartongesso
- Chiave a tubo
- Tagliatubi

POLSKI

CO JEST POTRZEBNE NA POCZĄTEK

Niezbędne narzędzia

- Wiertło
- Trójnik
- Dedykowany zawór regulacyjny
- Klucz nastawny
- Wkrętak krzyżowy i płaski
- Ołówek
- Taśma miernicza
- Poziomica

Narzędzia, które mogą być potrzebne:

- Kółki rozporowe do murów
- Klucz do zlewu
- Obcinak do rur

한국

시작하기 위해 필요한 도구

필요한 장비:

- 드릴
- T-피팅
- 전용 조절 밸브
- 조절 가능한 렌치
- 필립스 드라이버 및 일자 드라이버
- 연필
- 줄자
- 수준기

필요한 장비:

- 건식벽용 앵커
- 베이스 렌치
- 튜브 커터

中文

安装所需的工具

必需的设备:

- 电钻
- T 形配件
- 专用控制阀
- 活动扳手
- 十字螺丝刀
- 铅笔
- 卷尺
- 水平仪

可能需要的设备:

- 用于清水墙的铆钉
- 管钳扳手
- 管件切割机

العربية

ما الذي تحتاج إليه للبدء

المعدات المطلوبة:

- مثقب براغي فيليس
- قلم رصاص
- شريط قياس
- ميزان بفقاعة هواء
- مثقب أنابيب
- مقاب
- توصيلة على شكل T
- صمام تحكم مخصص
- مفتاح ربط قابل للضبط

الأجهزة التي قد تحتاج إليها:

- مسامير تثبيت للجدران الجافة
- مفتاح ربط للحوض

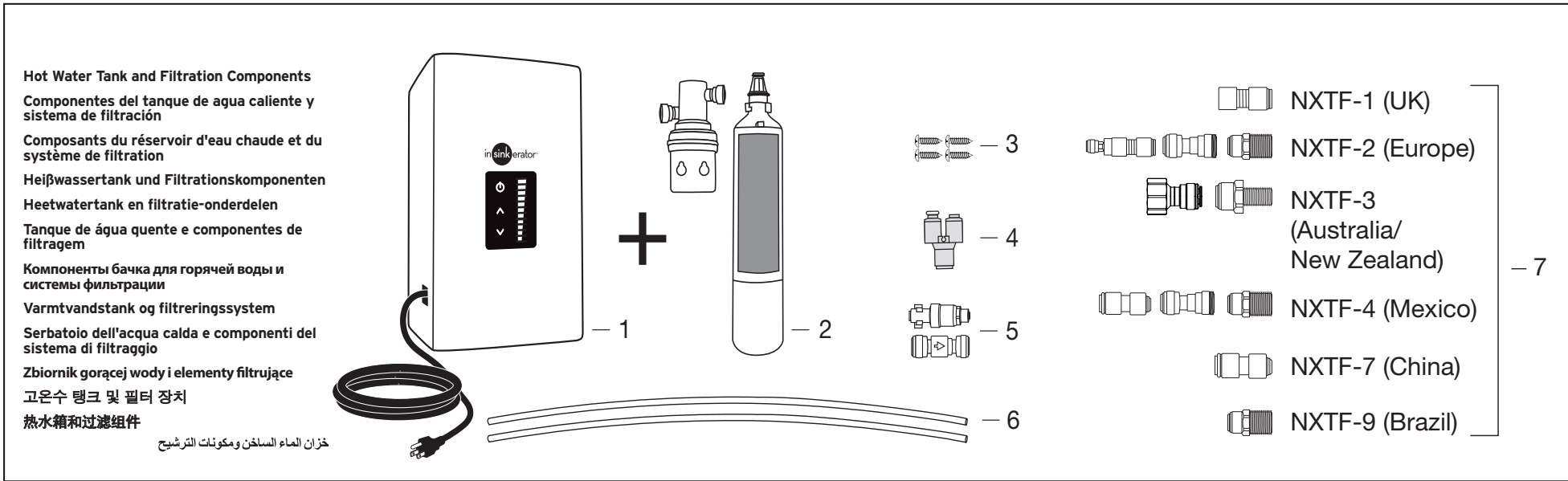

ENGLISH

- Hot Water Tank
- Filter Head and Cartridge
- 19 mm (¾") Screws (4)
- Y-Quick Connector
- Back Flow Protection Valve (Australia/New Zealand/UK only)
- Filter Tubes (2)
- Connector(s) and Fittings

ESPAÑOL

- Tanque de agua caliente
- Cabezal de filtro y cartucho
- Tornillos de 19mm (¾") (4)
- Conector rápido en "Y"
- Válvula antirretorno (solo en Australia, Nueva Zelanda y Reino Unido)
- Tubos del filtro (2)
- Conector(es) y acoples

FRANÇAIS

- Réservoir d'eau chaude
- Tête de filtre et cartouche
- Vis de 19 mm (¾ po) (4)
- Raccord rapide en Y
- Clapet de transfert (Australie, Nouvelle-Zélande seulement et RU)
- Tubes de filtre (2)
- Connecteur(s) et raccords

DEUTSCH

- Heißwassertank
- Filterkopf und Kartusche (nicht für China)
- 19 mm (¾") Schrauben (4)
- Y-Schnellverbinder
- Rückflussschutzventil (nur Australien/Neuseeland/GB)
- Filterschläuche (2)
- Anschlüsse und Armaturen

NEDERLANDS

- Heetwatertank
- Filterkop en -element (n.v.t. in China)
- 19 mm (¾ in) schroeven (4)
- Y-vormige snelkoppeling
- Klep voor terugstroompreventie (alleen Australië/Nieuw-Zeeland/GB)
- Filterleidingen (2)
- Connector(s) en fttings

PORTUGUÊS

- Tanque de água quente
- Cabeça do filtro e cartucho (não aplicável para a China)
- Parafusos de montagem de 19 mm (¾") (4)
- Conector Y-Quick
- Válvula de retenção (apenas Austrália / Nova Zelândia / Reino Unido)
- Tubos do filtro (2)
- Conector(es) e conexões

РУССКИЙ

- Бачок для кипятка
- Головка и картридж фильтра (не применимо для Китая)
- Шурупы 19 мм (3/4 дюйма) (4)
- Y-образный быстрофиксируемый соединитель
- Невозвратный клапан (только Австралия/Новая Зеландия/ Великобритания)
- Трубки фильтра (2)
- Соединители и фитинги

DANSK

- Varmtvandstank
- Filterhoved og -patron (gælder ikke for Kina)
- Skruer, 19 mm (¾") (4)
- Y-Quick-connector
- Beskyttelsesventil, tilbagestrømning (kun Australien/New Zealand/ Storbritannien)
- Filterrør (2)
- Tilslutning(er) og fittings

ITALIANO

- Serbatoio dell'acqua calda
- Testa del filtro e cartuccia (non applicabile in Cina)
- Viti 19 mm (¾") (4)
- Connettore rapido a "Y"
- Valvola antiriflusso (solo Australia/Nuova Zelanda/Regno Unito)
- Tubi del filtro (2)
- Connettori e giunzioni

POLSKI

- Zbiornik gorącej wody
- Głowica i wkład filtra
- Wkręty 19 mm (4)
- Szybkozłączka rozgałęźna
- Zawór zabezpieczający przed przepływem zwrrotnym (tylko Australia/Nowa Zelandia/ Wielkiej Brytanii)
- Przewody filtra (2)
- Złącza i osprzęt

한국

- 온수 탱크
- 필터 헤드 & 카트리지가
- 1.9mm(¾ ") 나사(4)
- Y-퀵 커넥터
- 역류 보호 밸브 (영국 / 호주 / 뉴질랜드전용 모델)
- 필터 튜브(2)
- 커넥터 및 피팅

中文

- 热水箱
- 滤头和滤筒 (不适用于中国)
- 19 mm (¾") 螺丝 (4)
- Y 形快速接头
- 回流保护阀 (仅限澳大利亚/新西兰/英国)
- 过滤器管(2) (不适用于中国)
- 接头和配件

العربية

- خزان مياه ساخنة
- رأس المرشح والخرطوشة
- عدد 4 براغي (¾ بوصة) مقاس 1.9 مم
- وصلة على شكل Y
- صمام الحماية من التدفق الخلفي (أستراليا/نيوزيلندا/المملكة المتحدة فقط)
- أنابيب مرشح (٢)
- الموصل (الموصلات والتركيبات)

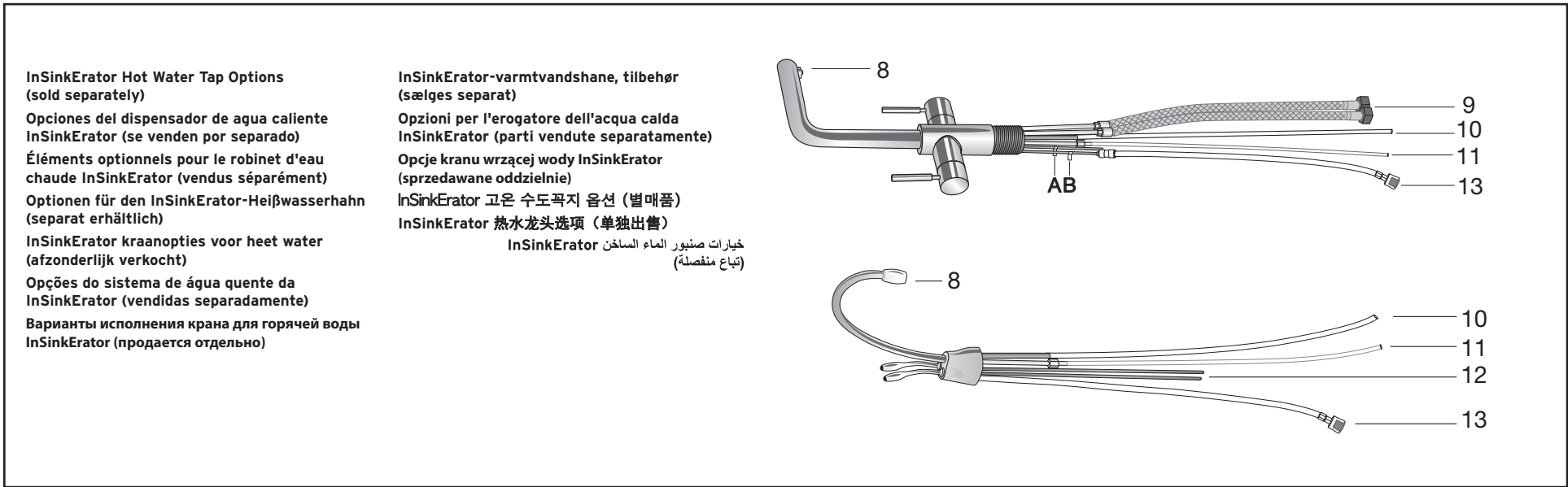

ENGLISH

- InSinkErator Hot Water Tap/ All-in-One Tap
- Main Tap Hot/Cold Water Inlet Tubes
- White Hot Water Outlet Tube
- Clear Vent Tube
- Copper Tubes
- Aspirator Tube

ESPAÑOL

- Dispensador de agua caliente/ dispensador todo en uno InSinkErator
- Tubos de entrada de agua fría/ caliente del dispensador principal
- Tubo blanco de salida de agua caliente
- Tubo de ventilación transparente
- Tubos de cobre
- Tubo de aspiración

FRANÇAIS

- Robinet d'eau chaude/ Robinet tout-en-un InSinkErator
- Tubes d'admission d'eau chaude/ froide du robinet principal
- Tube de sortie d'eau chaude blanc
- Tube d'aération transparent
- Tuyaux en cuivre
- Tube d'aspiration

DEUTSCH

- InSinkErator-Heißwasserhahn/ All-in-One-Armatur
- Heiß-/Kaltwasserzufuhrrohre des Hauptwasserhahns
- Weißes Heißwasserabflussrohr
- Durchsichtiges Abzugsrohr
- Kupferrohre
- Saugrohr

NEDERLANDS

- InSinkErator heetwaterkraan/ all-in-one-kraan
- Primaire kraan heet/ koudwatertoevoerleidingen
- Witte warmwaterafvoerleiding
- Doorzichtige ontluuchtingsleiding
- Koperen leidingen
- Beluchtungsleiding

PORTUGUÊS

- Sistema de água quente/ All-in-One (torneira) da InSinkErator
- Tubos de admissão principais de água quente/fria da torneira
- Tubo de saída de água quente branco
- Tubo de ventilação transparente
- Tubos de cobre
- Tubo de respiro

РУССКИЙ

- Кран для горячей воды InSinkErator / кран «всё в одном»
- Основные выпускные трубки крана для горячей / холодной воды
- Белая выпускная трубка для горячей воды
- Прозрачная трубка отвода пара
- Медные трубки
- Трубка аспиратора

DANSK

- InSinkErator-vandhane/All-in-One-hane
- Indgangsrør til hovedvandhane varmt/ koldt vand
- Hvidt udgangsrør, varmt vand
- Klart udluftningsrør
- Kobberrør
- Sugerør

ITALIANO

- Erogatore dell'acqua calda/ erogatore multiuso InSinkErator
- Tubo di ingresso dell'acqua calda/ fredda dell'erogatore principale
- Tubo di scarico dell'acqua calda bianco
- Tubo di ventilazione trasparente
- Tubi in rame
- Tubo aspiratore

POLSKI

- Kran wrzącej wody InSinkErator/ kran uniwersalny
- Rury wlotowe głównego kranu gorącej/ zimnej wody
- Biała rura wylotowa gorącej wody
- Przezroczysta rura odpowietrzająca
- Rury miedziane
- Rura zasysacza

한국

- InSinkErator 고온 수도꼭지 옵션/ 일체형 수도꼭지
- 메인 수도꼭지 냉/온수 입구 튜브
- 백색 고온 출수 튜브
- 투명 벤트 튜브
- 구리 튜브
- 흡기 튜브

中文

- InSinkErator 热水龙头/多合一水龙头
- 主水龙头热水/冷水进水管
- 白色热水出水管
- 透明排气管
- 铜管
- 抽吸管

العربية

- صنبور الماء الساخن InSinkErator/صنبور الكل في واحد
- أنابيب إدخال الماء الساخن/البارد الرئيسية للصنبور
- أنابيب إخراج الماء الساخن الأبيض
- أنبوب تهوية شفاف
- أنابيب نحاسية
- أنبوب المنقى

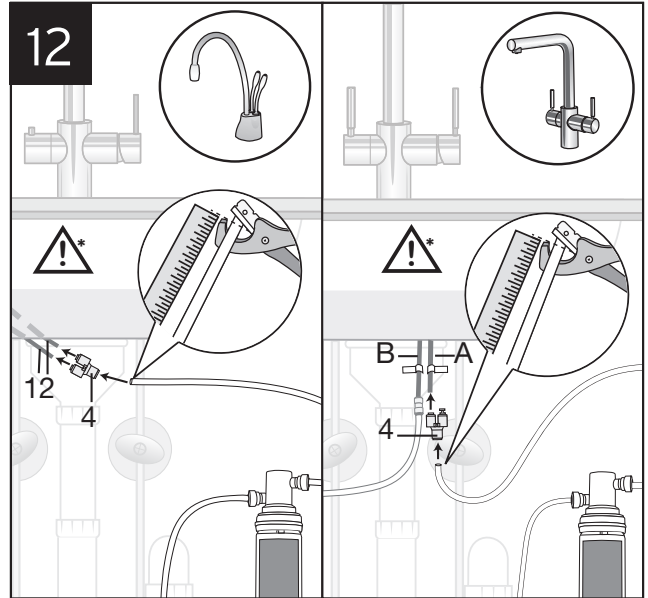
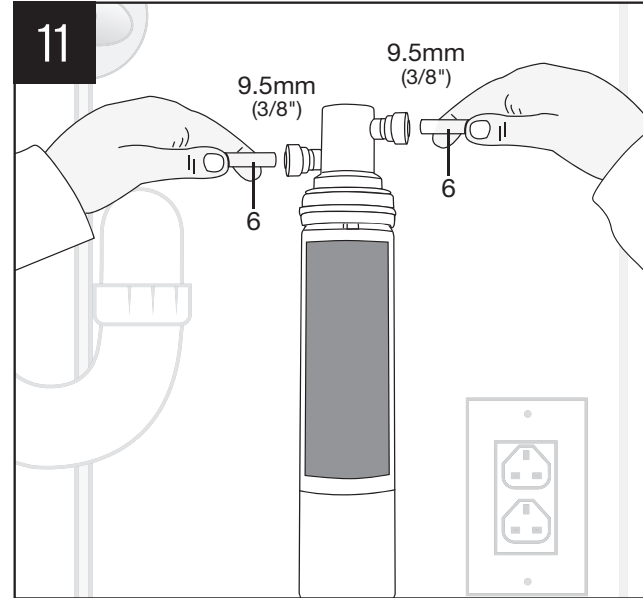
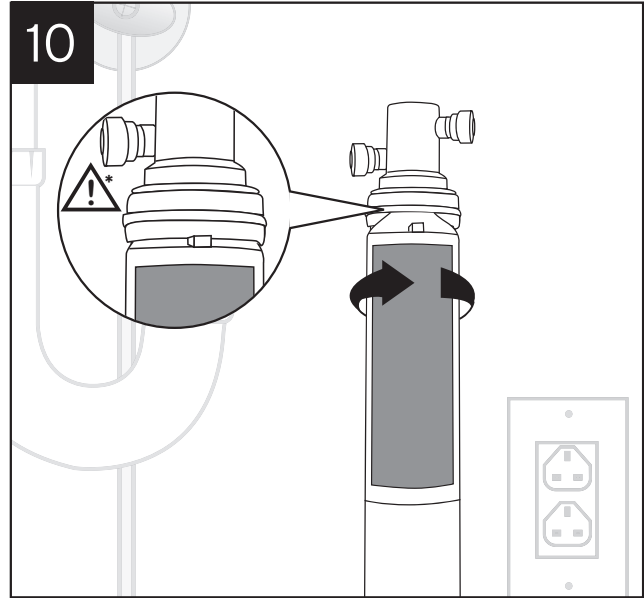
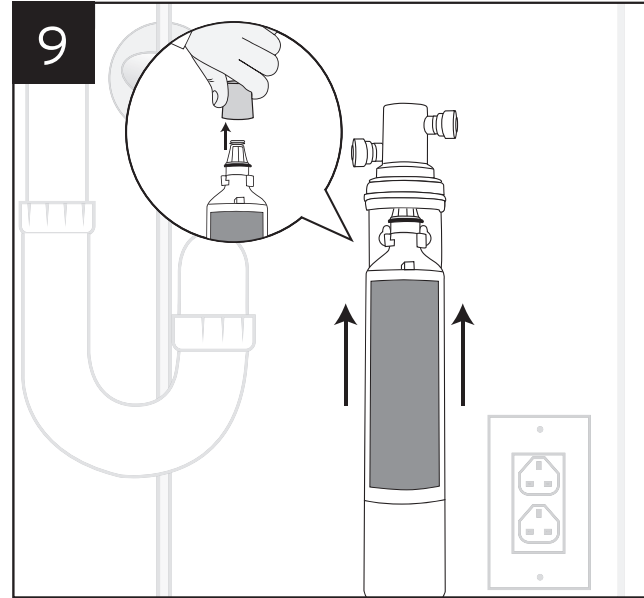
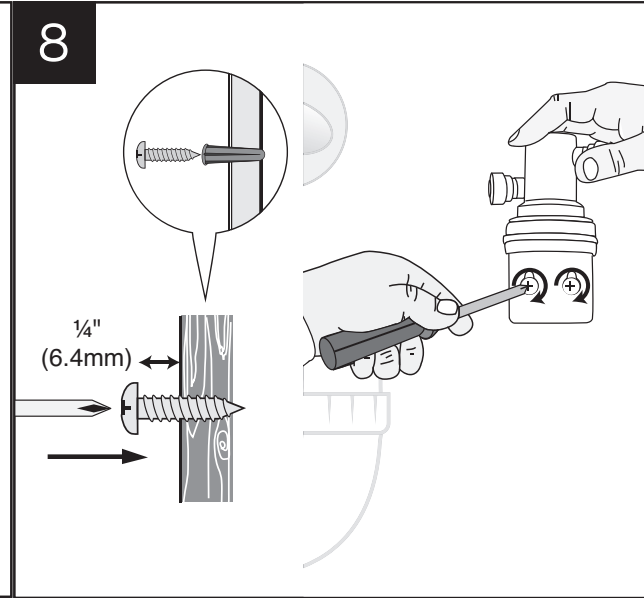
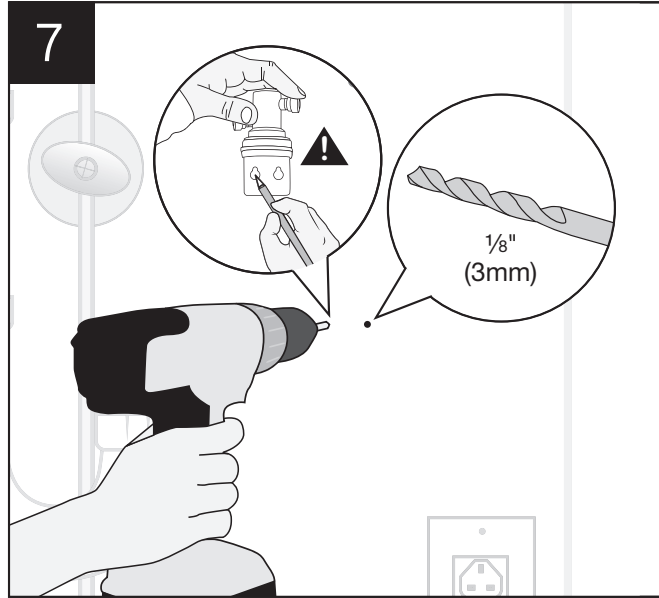

ENGLISH

WARNING. (Personal Injury) Do not locate filter above an outlet or other electrical device. Install head and bracket so that connections require no stretching, kinking or pinching of tubing.

ESPAÑOL

ADVERTENCIA. (Lesiones personales) No coloque el filtro encima de un tomacorriente u otro dispositivo eléctrico. Instale la cabeza y el soporte de manera que no se necesite estirar, enroscar ni apretar la tubería para las conexiones.

FRANÇAIS

AVERTISSEMENT (Blessure) Ne placez pas le filtre au-dessus d'une prise de courant ou d'un autre dispositif électrique. Installez la tête et le support de manière à ce que les connexions ne nécessitent pas être l'étirement, le tordage ou le coincement du tube.

DEUTSCH

WARNUNG. (Körperverletzung) Den Filter auf keinen Fall oberhalb einer Steckdose oder eines elektrischen Geräts installieren. Kopf und Halterung so installieren, dass die Anschlüsse ohne Dehnen, Knicken oder Zusammendrücken der Leitungen ausgeführt werden können.

NEDERLANDS

WAARSCHUWING. (Lichamelijk letsel) Plaats het filter niet boven een stopcontact of elektrisch apparaat. Installeer de kop en de beugel zodanig dat leidingen normaal lopen zonder scherpe bochten.

PORTUGUÊS

ADVERTÊNCIA. (Lesões pessoais) Não instale o filtro sobre uma tomada ou sobre outro dispositivo elétrico. Instale o cabeçote e o suporte de modo que as conexões não exijam esticamento, dobramentos ou pinçamentos da tubulação.

РУССКИЙ

ПРЕДУПРЕЖДЕНИЕ. Во избежание получения травмы: не устанавливайте фильтр над розеткой или другим электрическим устройством. Корпус и кронштейн фильтра следует устанавливать таким образом, чтобы для подключения не требовалось вытягивания, изгибания или сдвигания трубок.

DANSK

ADVARSEL: (Personskade) Anbring ikke filtret over en stikkontakt eller et andet elektrisk apparat. Installer hoved og holder således, at rørforbindelserne ikke kræver strækning, bøjning eller sammentrykning.

ITALIANO

AVVERTENZA. (Lesioni personali) Non collocare il filtro sopra prese elettriche o altri dispositivi elettrici. Montare la parte superiore e la staffa per evitare che i tubi vengano piegati, schiacciati o stretti eccessivamente durante il collegamento.

POLSKI

OSTRZEŻENIE. (Urazy ciała) Nie umieszczaj filtra ponad gniazdem lub innym urządzeniem elektrycznym. Głowicę i wspornik zamontować w taki sposób, aby nie dopuścić do naciągania, załamywania lub zaciśnięcia przewodów hydraulicznych.

한국

경고. (부상 위험) 필터를 콘센트나 그 밖의 전기 장치 위에 배치하지 마십시오. 머리와 브래킷은 관이 늘어나거나 휘틀러거나 눌리지 않도록 설치하십시오.

中文

警告. (人身伤害) 请勿将过滤器安装在电源插座或其它电气装置上方。安装过滤器头和支架时, 应确保无需对管路进行拉伸、扭转或挤压。

العربية

تحذير. (الإصابة الجسدية) لا تضع المرشح فوق مأخذ تيار كهربائي أو أي جهاز كهربائي آخر. قم بتركيب الرأس والحامل بحيث لا تتطلب التوصيلات أي مد أو ثني أو تقب للأنتابيب.

ENGLISH

* **NOTICE: Property Damage.** Top surface of cartridge will be flush with bottom of filter head when fully engaged.
* **NOTICE: Property Damage.** Do not extend the lines farther than the 400 mm (16") provided. Ensure tube(s) and "Y" connector fit securely.

ESPAÑOL

* **AVISO: Daños materiales.** La superficie superior del cartucho quedará rasante con el fondo de la cabeza del filtro cuando esté completamente encajado.
* **AVISO: Daños materiales.** No extienda las líneas más allá de los 400 mm (16") establecidos. Cerciórese de que los tubos y el conector en "Y" estén bien ajustados.

FRANÇAIS

* **AVIS : dommages matériels.** La surface supérieure de la cartouche arrivera à égalité avec le fond de la tête du filtre lorsqu'elle est complètement enclenchée.
* **AVIS : dommages matériels.** Ne prolongez pas les conduites au-delà des 400 mm (16 po) fournis. Assurez-vous que le(s) tube(s) et le connecteur Y soient bien assemblés.

DEUTSCH

* **HINWEIS: Sachschäden.** Wenn sie vollständig eingeschoben wurde, schließt die Stirnfläche der Patrone eben mit der Unterseite des Filtergehäuses ab.
* **HINWEIS: Sachschäden.** Die Kupferleitungen nicht über die gelieferten 400 mm (16") hinaus verlängern. Achten Sie darauf, dass der Schlauch/die Schläuche und der „Y“-Verbinder richtig fest sitzen.

NEDERLANDS

* **OPMERKING: Eigendomsschade.** Bovenkant van het filterelement valt gelijk met onderkant van filterkop wanneer juist geïnstalleerd.
* **OPMERKING: Eigendomsschade.** Maak de koperen leiding niet langer dan in de geleverde vorm 400 mm (16"). Zorg dat de leiding(en) en "Y"-connector goed passend zijn bevestigd.

PORTUGUÊS

* **AVISO: Danos à propriedade.** A parte superior do cartucho ficará nivelada com a parte inferior do cabeçote do filtro quando totalmente rosqueado.
* **AVISO: Danos à propriedade.** Não estenda as linhas além dos 400mm (16") fornecidos. Certifique-se de que o(s) tubo(s) e "Y" estejam seguramente conectados.

РУССКИЙ

* **ВАЖНО.** Во избежание повреждения имущества: картридж вставлен до конца, когда его верхняя поверхность находится вровень с нижней поверхностью корпуса фильтра.
* **ВАЖНО.** Во избежание повреждения имущества: не удлиняйте трубки сверх уже имеющейся длины в 400 мм (16 дюймов). Удостоверьтесь в надежности соединения трубки (трубок) и Y-образного коннектора.

DANSK

* **BEMÆRK: Ejendomsskade.** Patronens øverste flade skal sidde plant med filterhovedets bund, når patronen er sat helt ind.
* **BEMÆRK: Ejendomsskade.** Forlæng ikke rørene mere end de medfølgende 400 mm (16"). Sørg for at rør og "Y"-samling er fastgjort forsvarligt.

ITALIANO

* **AVVISO: danneggiamento dei componenti.** Una volta posizionata correttamente, la superficie superiore della cartuccia sarà a livello con la parte inferiore della testa del filtro.
* **AVVISO: danneggiamento dei componenti.** La lunghezza massima delle tubazioni non deve superare i 400 mm (16"). Accertarsi che i tubi e il raccordo a "Y" siano ben fissati.

POLSKI

* **UWAGA: Uszkodzenie mienia.** Po prawidłowym założeniu powierzchnia górna wkładu będzie leżeć w płaszczyźnie dolnej głowicy filtra.
* **UWAGA: Uszkodzenie mienia.** Uszkodzenie mienia. Nie przedłużać przewodów powyżej przewidzianych 400 mm. Należy upewnić się, że przewody oraz złącze rozgałęźne są prawidłowo zamontowane.

한국

* **알림: 재물 손상.** 완전히 결합하면 카트리지의 윗면이 필터 헤드의 밑면과 수평이 됩니다.
* **알림: 재물 손상.** 관을 제공된 400mm (16")보다 더 길게 연장하지 마십시오. 튜브와 Y-커넥터가 단단히 고정되었는지 확인하십시오.

中文

* **告示: 财产损失.** 完全插入后, 过滤筒的上表面将与过滤器的底部齐平。
* **告示: 财产损失.** 请勿将铜线延长超过提供的 400mm (16")。确保管件和 "Y" 形接头安装牢固。

العربية

* **ملاحظة: تلف الممتلكات.** لا تقم بمد الخطوط إلى مسافة أكبر من 400 ملم (١٦ بوصة) المتوفرة. تأكد من تركيب الأنابيب (الأنابيب) والموصلات على شكل "Y" بإحكام.
* **ملاحظة: تلف الممتلكات.** يصبح السطح العلوي للخطوة مساوياً لسطح رأس المرشح عند إدخالها بالكامل. تركيب الأنابيب (الأنابيب) والموصلات على شكل "Y" بإحكام.

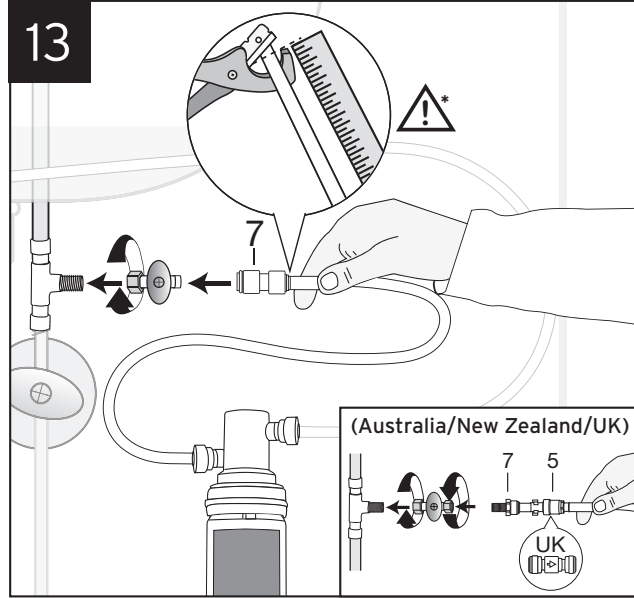

ENGLISH

* **NOTICE: Property Damage.** Tube runs need to form to the cabinet's contours to allow storage space with no sharp bends. Tubes need clean, perpendicular, burr-free cuts to ensure a true fit. Join remaining tube to cold water supply only.
Note: Check all connections to ensure they are tight and that there are no leaks.
STEP 14: ALL-IN-ONE TAP MODELS ONLY.

ESPAÑOL

* **AVISO: Daños materiales.** Los tramos de tubo deben formar el contorno del gabinete para dejar espacio de almacenaje sin curvas agudas. Los tubos necesitan cortes limpios, perpendiculares y sin rebabas, para asegurar un ajuste adecuado. Acople el tubo restante sólo al suministro de agua fría.
Nota: Verifique que todas las conexiones estén ajustadas y que no haya fugas.
PASO 14: SOLO PARA MODELOS DE DISPENSADORES TODO EN UNO.

FRANÇAIS

* **AVIS : dommages matériels.** La course des tubes doit épouser les contours de l'armoire pour laisser de l'espace de rangement sans coude en équerre. Les tubes doivent avoir des coupes propres, perpendiculaires, sans barbe pour obtenir un ajustement parfait. Raccordez le tube restant à l'alimentation en eau froide seulement.
Remarque : vérifiez toutes les connexions pour vous assurer qu'elles sont bien serrées et qu'il n'y a pas de fuite.
ÉTAPE 14 : MODÈLES DE ROBINETS TOUT-EN-UN UNIQUEMENT.

DEUTSCH

* **HINWEIS: Sachschäden.** Die Leitungen entlang den Schrankkonturen ohne Abknicken verlegen, um den Stauraum frei zu lassen. Für eine sichere Passung die Leitungen sauber, gerade und glatt abschneiden. Den verbleibenden Schlauch nur an einen Kaltwasseranschluss anschließen.
Hinweis: Überprüfen Sie, ob alle Verbindungen fest angezogen sind und es keine Lecks gibt.
SCHRITT 14: NUR ALL-IN-ONE-ARMATURENMODELLE.

NEDERLANDS

* **OPMERKING: Eigendomsschade.** Leg leidingen (zonder scherpe bochten) langs de binnenomtrek van de gootsteenkast om de beschikbare opslagruimte te bewaren. Om goed te passen, moeten de leidingen recht en braamloos worden afgekort. Bevestig overgebleven leidingen alleen voor toevoer van koud water.
Opmerking: Controleer alle aansluitingen en zorg dat ze vastzitten en dat er geen lekkages zijn.
STAP 14: ALLEEN ALL-IN-ONE-KRAANMODELLEN.

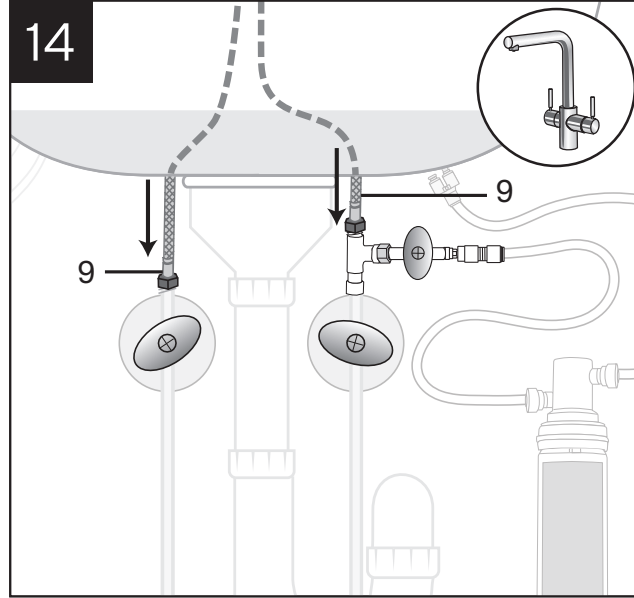

PORTUGUÊS

* **AVISO: Danos à propriedade.** O tubo deve seguir os contornos do gabinete sem nenhuma dobra muito pronunciada para permitir o uso do espaço. Os tubos precisam de cortes perpendiculares, livres de rebarbas para garantir um encaixe perfeito. Conecte o tubo remanescente somente ao suprimento de água fria.
Observação: Verifique todas as conexões para assegurar que elas estejam firmes e que não haja vazamentos.
PASSO 14: APENAS PARA MODELOS ALL-IN-ONE (TORNEIRA).

РУССКИЙ

* **ВАЖНО. Во избежание повреждения имущества:** проходящие трубки должны повторять рельеф мебели, оставляя свободное место. При этом они не должны иметь острых углов. Для обеспечения надежности соединений трубки должны иметь чистые, перпендикулярные, ровные обрезы. подсоедините оставшуюся трубку только к линии подачи холодной воды.
Примечание. Проверьте все соединения и убедитесь в их герметичности, а также в отсутствии утечек.
ЭТАП 14. ТОЛЬКО ДЛЯ МОДЕЛЕЙ КРАНОВ «ВСЁ В ОДНОМ».

DANSK

* **BEMÆRK: Ejendomsskade.** Rørføringen skal følge skabets indvendige konturer for at give skabsplads, og skarpe bøjninger skal undgås. Rørene skal afskæres med et rent, vinkelret snit uden grater for at sikre den bedste tilslutning. Det sidste rør må kun tilsluttes koldt vandforsyningen.
Bemærk: Kontrollér alle forbindelserne for at sikre, at de er stramme, og at der ikke findes utætheder.
TRIN 14: KUN MODELLER MED ALL-IN-ONE-HANE.

ITALIANO

* **AVVISO: danneggiamento dei componenti.** Il tubo deve essere posizionato lungo i bordi dell'armadietto senza curvature eccessive, occupando poco spazio. I tubi devono essere tagliati dritti e con precisione per essere installati correttamente. Collegare il tubo rimanente solo al sistema di fornitura dell'acqua fredda.
Nota: controllare i collegamenti, verificando che siano correttamente avvitati e che non vi siano perdite.
PUNTO 14: SOLO PER I MODELLI CON EROGATORE MULTIUSO.

POLSKI

* **UWAGA: Uszkodzenie mienia.** Przewody hydrauliczne wewnątrz szafki na zlew muszą układać się bez ostrych zagięć. Aby zapewnić prawidłowe mocowanie, przewody hydrauliczne muszą być docinane prostopadłe a miejsca cięcia muszą być pozbawione zadziorów. Pozostałą do podłączenia rurkę należy podłączyć wyłącznie do instalacji wodociągowej zimnej wody.
Uwaga: Sprawdzić, czy wszystkie połączenia są szczelne i dobrze zamocowane.
KROK 14: TYLKO MODELE KRANU UNIWERSALNEGO.

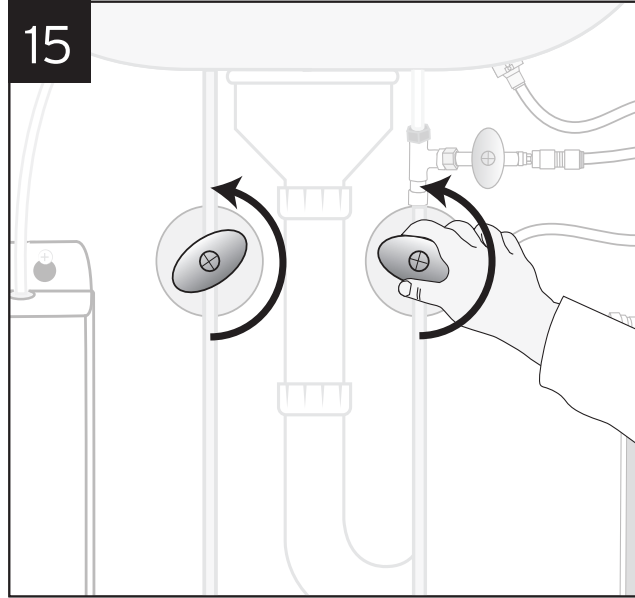

한국

* **알림: 재물 손상.** 관이 꺾이지 않고 수공 공간이 충분하도록 캐비닛의 윤곽을 따라 배치합니다. 관의 절단면이 관과 수직이 되도록 깨끗하고 매끈하게 잘라야 정확하게 결합할 수 있습니다. 남은 관을 냉수 급수관에만 연결합니다.
참고: 모든 연결부가 단단하게 연결되고, 누수가 없는지 점검하십시오.
14단계: 일체형 수도꼭지에만 해당합니다.

中文

* **告示: 财产损失.** 管的走向应与橱柜的轮廓一致, 以留出储物空间并避免锐弯。管的切割应清洁、垂直且无毛刺, 以确保装配完美。剩下的管只能连接到冷水水源。
注意: 检查所有连接, 以确保连接紧密, 没有泄漏。
步骤 14: 仅限多合一水龙头型号。

العربية

* **ملاحظة: تلف الممتلكات.** يجب أن يكون مسار الأنابيب متطابقاً مع محيط الحاوية للسماح بوجود مساحة للتخزين بدون انحناءات حادة. تحتاج الأنابيب إلى قطع نظيف وعمودي وخالٍ من الحواف الخشنة لضمان التطبيق التام. أوصل الأنابيب المتبقية بمصدر ماء بارد فقط.
ملاحظة: افحص جميع التوصيلات للتأكد من إحكام تثبيتها ومن عدم وجود تسرب.
الخطوة ١٤: طرز الصنبور الكلي في واحد فقط.

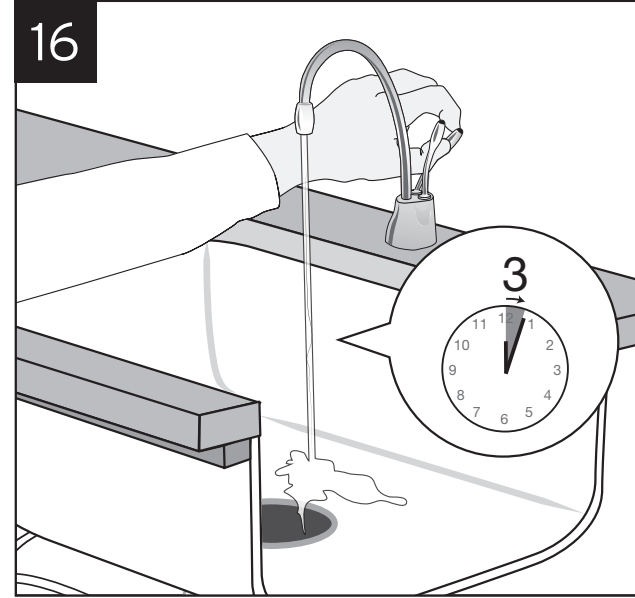

ENGLISH

* **NOTICE: Property Damage.** Tank must be located within 400 mm (15.7") of tap and within 760 mm (30") or less of a standard earth (grounded) outlet. DO NOT extend plumbing or electrical lines.

ESPAÑOL

* **AVISO: Daños materiales.** El depósito se debe ubicar a 400 mm (15.7 pulgadas) del dispensador y a 760 mm (30 pulgadas) o menos del tomacorriente estándar con conexión a tierra (descarga a tierra). NO extienda tuberías o líneas eléctricas.

FRANÇAIS

* **AVIS : dommages matériels.** Le réservoir doit se trouver à une distance de 400 mm (15,7 po) ou moins du robinet et à une distance de 760 mm (30 po) ou moins d'une prise standard mise à la terre. N'utilisez AUCUNE rallonge pour les conduites de plomberie ou les fils électriques.

DEUTSCH

* **HINWEIS: Sachschäden.** Der Tank darf maximal 400 mm (15,7 Zoll) vom Hahn und maximal 760 mm (30 Zoll) von einer standardmäßigen geerdeten Steckdose entfernt sein. Rohrleitungen oder Elektroleitungen NICHT verlängern.

NEDERLANDS

* **OPMERKING: Eigendomsschade.** De tank moet op maximaal 400 mm (15,7") van de kraan en op maximaal 760 mm (30") van een geaard stopcontact geplaatst worden. De water- en elektrische leidingen mogen NIET worden verlengd.

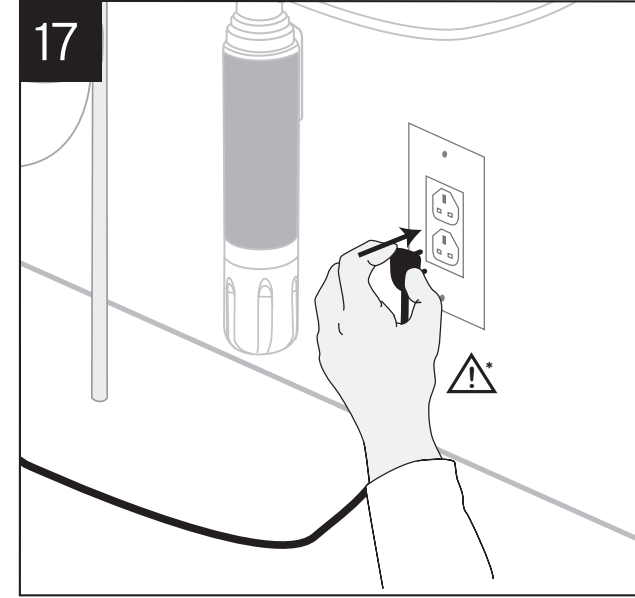

PORTUGUÊS

* **AVISO: Danos à propriedade.** O tanque precisa estar localizado até a 400 mm (15,7") da torneira e a 760 mm (30") ou menos de uma tomada padrão aterrada. NÃO faça extensões das linhas de encanamento ou elétricas.

РУССКИЙ

* **ВАЖНО. Во избежание повреждения имущества:** бачок должен располагаться на расстоянии не более 400 мм (15,7 дюйма) от крана и не более 760 мм (30 дюймов) от стандартной розетки с заземлением. НЕ удлиняйте водопроводные и электрические линии.

DANSK

* **BEMÆRK: Ejendomsskade.** Tanken skal placeres højest 400 mm fra hanen og højest 760 mm fra en almindelige stikkontakt (med jordforbindelse). FORLÆNG IKKE rørføring eller elektriske ledninger.

ITALIANO

* **AVVISO: danneggiamento dei componenti.** Il serbatoio deve essere posizionato a 400 mm (15,7 pollici) dal rubinetto e a 760 mm (30 pollici) o meno da una presa elettrica standard (con messa a terra). NON prolungare ulteriormente i cavi elettrici o le tubature.

POLSKI

* **UWAGA: Uszkodzenie mienia.** Zbiornik powinien znajdować się w odległości do 400 mm od kranu i do 760 mm od standardowego gniazda elektrycznego z uziemieniem. NIE NALEŻY przedłużać przewodów hydraulicznych ani elektrycznych.

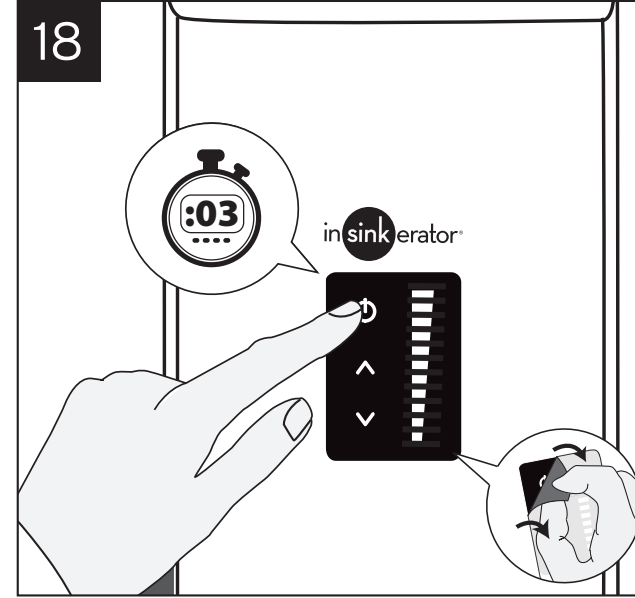

한국

* **알림: 재물 손상.** 물탱크는 수도꼭지에서 400mm(15.7") 이내, 접지된 표준 콘센트에서 760mm(30") 이내에 설치해야 합니다. 수도관이나 전선을 연장하지 마십시오.

中文

* **告示: 财产损失.** 水箱的安装位置到龙头的距离必须在 400 mm (15.7") 以内, 到标准接地电源插座的距离必须在 760 mm (30") 以内。请勿延长管道或电路。

العربية

* **ملاحظة: تلف الممتلكات.** يجب وضع الخزان على بعد 400 ملم (١٥,٧ بوصة) من الصنبور وعلى بعد 760 ملم (٣٠ بوصة) أو أقل من مأخذ التيار الكهربائي القياسي الأرضي (الموزع). لا تقم بعد خطوط أنابيب الماء أو الخطوط الكهربائية.

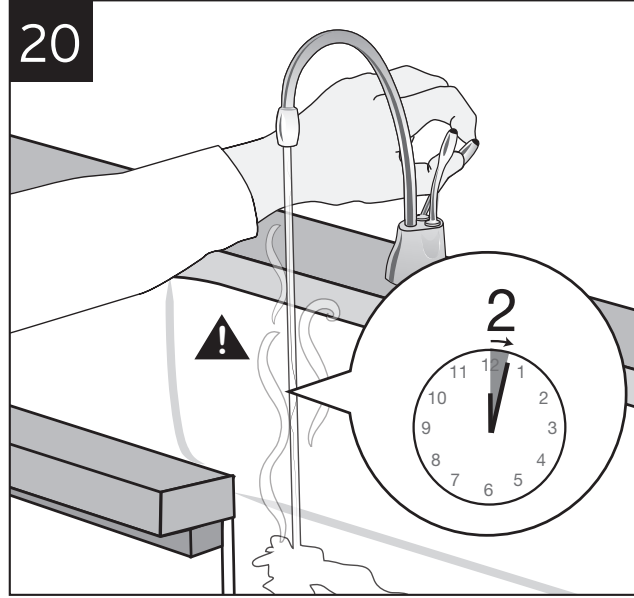
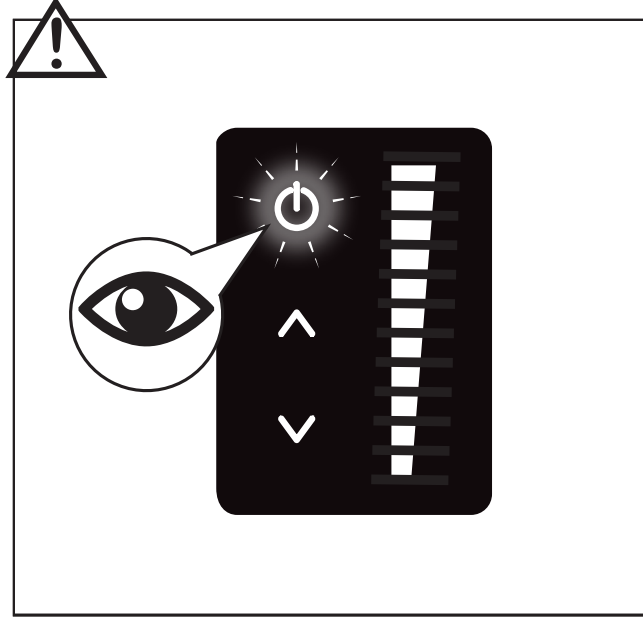
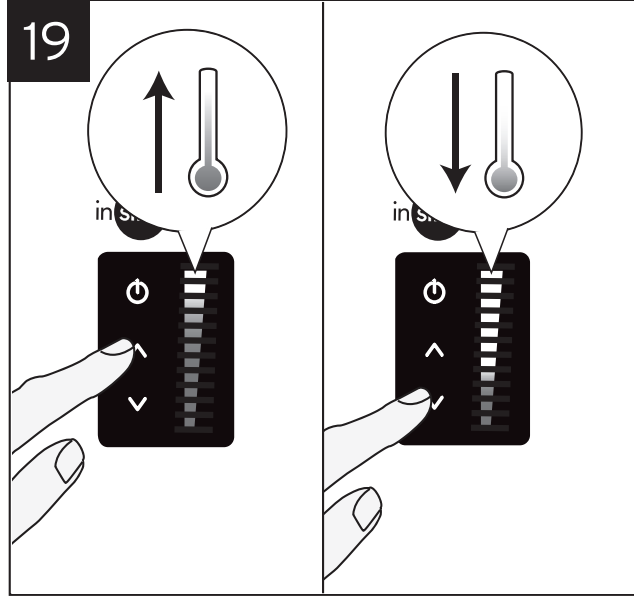

ENGLISH

CARE AND USE

CAUTION: Electric Shock Hazard. To prevent electrical shock, disconnect power before servicing unit. Use only a properly earthed (grounded) and polarized electric outlet.

ADJUSTING THE THERMOSTAT
Factory temperature inside the tank is pre-set at 96°C. Adjust the up or down arrows on the display panel on front of the tank to raise or lower the water temperature. After adjusting, depress or twist the tap handle for 20 seconds for water to re-heat to the new setting.



WARNING: Scalding Hazard. Do not allow water to boil. May result in severe burns.

SEASONAL STORAGE/DRAINAGE
Anytime the unit is not used for extended periods of time, unplug and drain unit. If it is below freezing you will need to unplug the unit and drain it.

- Disconnect power from unit (unplug unit).
- Depress or twist hot water tap lever and allow water to flow until it is cool.
- Shut the cold water tap off at the valve.
- Disconnect tubes from the tank.
- Unhook tank from wall.
- Hold tank upside down and drain the water into the sink.
- Towel dry any water drippings from tank area.
- Reinstall tank to wall and reconnect tubes.
- Remove and discard filter cartridge, if applicable.
- To put back into working order, install new filter cartridge (if applicable) and turn on cold water supply at valve. Depress or twist the hot water dispenser faucet lever and hold until water flows from the spout. Plug in the tank and push the power button.

CLEANING THE TAP AND TANK

- Only use mild cleaners to clean the tap and plastic components.
- Cleaners with acids, abrasives, alkaline, and organic solvents will result in deterioration of the plastic components and void the warranty.

FILTER GUIDE AND REPLACEMENT
Replace filter cartridge when there is an obvious decrease in water flow to the tap or if there is an objectionable taste or odour to the water.

- When the inlet and outlet ports have been closed and the filter's internal pressure has been relieved, water (about 60ml) will discharge from vent line.
- It is recommended that carbon filters be replaced every 6 months.
- If the new filter cartridge cannot be inserted, insert the old one and turn until it stops, remove it and then retry the new cartridge.

Filter replacement instructions:

- Replace with an InSinkErator® filter.
- Place pan or dish towel under the filter to catch water drainage during change.
- Slowly turn the cartridge anticlockwise completely until it stops (1/4 turn).
- Pull cartridge straight down and discard.
- Insert new cartridge into filter head.
- Top surface of cartridge will become flush with the bottom of the filter head when fully engaged.
- Turn the cartridge clockwise until it stops (1/4 turn).
- Align the in/out arrow on the head and bracket assembly to the in/out arrow on the cartridge.
- Open tap to expel trapped air.
- Run water for 4 minutes before usage.

CAUTION: Personal Injury.

- Regularly check for signs of corrosion by examining the appearance of the dispensed water every three (3) months.
- If there is any discoloration or rusty appearance, unplug and drain unit as described in the Seasonal Storage/Drainage section on this page of the manual.
- If the water discoloration remains after draining and refilling unit, discontinue use and contact an Authorised InSinkErator service agent.

ADDITIONAL CONSIDERATION WHEN UTILISING FILTRATION SYSTEM:

- Flush filter for 4 minutes, 11.4 L (3 gal) before first use.
- Recommended water flow: 2.84 Lpm (.75 gpm)
- F-701 filter capacity: 454 L (120 gal)
- Reference volume for particulate test: 454 L (120 gal)
- Internal volume for extractable test: 290 mL (9.67 oz)

ENGLISH

IF POWER BUTTON BLINKS TWICE, UNPLUG THE TANK AND REPEAT STEPS 15-17.
Note: Water will be cold at first. Allow 12-15 minutes for water to reach target temperature. Gurgling or hissing is normal during the initial heating cycle.
WARNING: Scalding Hazard. The tank dispenses steaming hot (max 98°C/210°F) water which can instantly cause scalds or burns. Use care when operating this appliance.

SI EL BOTÓN DE ENCENDIDO PARPADEA DOS VECES, DESENCHUFE EL DEPÓSITO Y REPITA LOS PASOS 15 AL 17.
Nota: El agua estará fría al inicio. Deje transcurrir 12 a 15 minutos para que el agua alcance la temperatura deseada. Es normal que se oigan ruidos sibilantes o de borboteo durante el ciclo de calentamiento inicial.

AVVERTENCIA: Riesgo de escaldaduras (quemaduras). El depósito suministra agua caliente (a 98 °C/210 °F como máximo), que puede provocar instantáneamente escaldaduras o quemaduras. Tenga especial cuidado cuando use este artefacto.

FRANÇAIS

SI LE BOUTON DE MISE SOUS TENSION CLIGNOTE DEUX FOIS, DÉBRANCHEZ LE RÉSERVOIR ET RÉPÉTEZ LES ÉTAPES 15 À 17.
Remarque : l'eau sera froide au début. Attendez de 12 à 15 minutes pour que l'eau atteigne la température désirée. Les gargouillements ou les sifflements sont normaux durant le cycle de chauffage initial.

MISE EN GARDE : danger de brûlure. Le réservoir dispense de l'eau chaude (max 98 °C/210 °F) qui peut provoquer instantanément des brûlures.

DEUTSCH

WENN DIE NETZTASTE ZWEIMAL BLINKT, DEN NETZSTECKER HERAUSZIEHEN UND SCHRITTE 15-17 WIEDERHOLEN.
Hinweis: Zunächst wird das Wasser kalt sein. Es dauert etwa 12 bis 15 Minuten, bis das Wasser die eingestellte Temperatur erreicht hat. Gurgeln und Zischen ist während der ersten Aufheizung normal.

WARNHINWEIS: Gefahr der Verbürdung. Aus dem Tank läuft dampfend heißes Wasser (max. 98 °C/212 °F), was sofortige Verbürdungen oder Verbrennungen verursachen kann. Dieses Gerät mit Vorsicht bedienen.

NERLANDS

ALS DE AAN/UIT-KNOP TWEEMAAL KNIPPERT, ONTKOPPELT U DE TANK EN HERHAALT U STAP 15-17.
Opmerking: Het water zal koud zijn in het begin. Wacht 12-15 minuten tot het water opwarmt tot de gewenste temperatuur. Een gorgelend of sissend geluid tijdens het opwarmen is normaal.

WAARSCHUWING: Gevaar van verbranding. De tank levert stromend heet water (max. 98 °C/210 °F), dat onmiddellijk blaren of brandwonden kan veroorzaken. Wees voorzichtig bij gebruik van dit apparaat.

PORTUGUÊS

SE O BOTÃO DE ENERGIA ELÉTRICA PISCAR DUAS VEZES, DESCONECTE O TANQUE E REPITAS OS PASSOS 15-17.
Observação: A água estará fria no início. Aguarde entre 12-15 minutos para que a água alcance a temperatura desejada. Gargarejos ou sopros são normais durante o ciclo inicial de aquecimento.

AVERTÊNCIA: Perigo de queimadura. O tanque fornece água quase fervendo a até 98°C, o que pode escaldar ou causar queimaduras instantaneamente. Cuidado ao operar este utensílio doméstico.

РУССКИЙ

ЕСЛИ ИНДИКАТОР ПИТАНИЯ МИГНЕТ ДВА РАЗА, ОТСОЕДИНИТЕ БАЧОК ОТ ЭЛЕКТРОСЕТИ И ПОВТОРИТЕ ЭТАПЫ 15-17.
Примечание. Сначала вода будет холодной. Подождите 12-15 минут, пока температура воды не достигнет заданного уровня. Бульканье и свист при первичном цикле нагрева не являются отклонением от нормы.

ПРЕДУПРЕЖДЕНИЕ. Опасность получения ожогов. Из бабка идет горячая вода (с макс. температурой 98 °C/210 °F), которой можно обвариться и получить ожоги. Будьте осторожны при использовании этого устройства.

DANSK

HVIS STRØMKNAPPEN BLINKER TO GANGE, SKAL DU FRAKOBLE TANKEN OG GENTAGE TRIN 15-17.
Bemærk: Vandet er koldt i begyndelsen. Det tager 12-15 minutter, inden vandet når den indstillede temperatur. Boblen og hvesen er normalt under den første opvarmningscyklus.

ADVARSEL: Skoldningsfare. Tanken leverer næsten kogende vand (maks. 98 °C/210 °F), hvilket kan give øjeblikkelige skoldninger eller forbrændinger. Vær forsigtig når du bruger dette apparat.

ITALIANO

SE IL PULSANTE DI ACCENSIONE LAMPEGGIA DUE VOLTE, SCOLLEGARE IL SERBATOIO E RIPETERE I PUNTI 15-17.
Nota: all'inizio l'acqua sarà fredda. Attendere 12-15 minuti finché l'acqua non raggiunge la temperatura desiderata. Durante il ciclo di riscaldamento iniziale sono normali dei gorgoglii o dei sibilli dell'acqua.

AVVERTENZA: pericolo di ustioni. Dal serbatoio può scorrere acqua bollente (massimo 98 °C/210 °F), che può provocare bruciateure o ustioni. Prestare molta attenzione nell'utilizzo di questo apparecchio.

POLSKI

JĘŚLI PRZYCIŚK ZASILANIA MIGNIE DWA RAZY, ODŁĄCZYĆ ZBIORNIK I POWTÓRZYĆ KROKI 15-17.
Uwaga: Początkowo wypływająca woda będzie zimna. Czas nagrzewania do wymaganej temperatury wynosi 12-15 minut. Podczas pierwszego cyklu nagrzewania z urządzenia mogą wydobywać się dźwięki podobne do syczenia lub bulgotania, co jest normalnym objawem.

OSTRZEŻENIE: Niebezpieczeństwo oparzenia. Woda wypływająca ze zbiornika jest bardzo gorąca (maks. 98°C) i może spowodować poważne oparzenia. Należy zachować ostrożność podczas używania tego urządzenia.

한국

전원 버튼이 2번 깜박이면 탱크를 분리하고 15~17단계를 다시 실시해 주십시오.
참고: 처음에는 물이 차갑습니다. 물이 목표 온도에 도달하려면 12-15분이 걸립니다. 가열 초기에 부포특기거거나 쉼쉼 소리가 나는 것은 정상입니다.

경고: 탱크에서는 끓을 정도의 뜨거운 (98°C/210°F) 물이 나옵니다. 이런 온도의 물은 바로 화상을 유발할 수 있습니다. 장치를 사용할 때는 주의하십시오.

中文

如果电源按钮闪烁两次, 拔掉水箱的电源插头并重复步骤 15-17.
注意: 起初水是冷的。等待 12-15 分钟后, 水温会升至目标温度。在初始加热周期内, 系统发出汩汩声或嘶嘶声是正常的。

警告: 烫伤危险。 水箱放出沸水 (最高温度: 98°C/210°F), 可瞬间造成烫伤或灼伤。操作本设备时请务必小心。

العربية

إذا أومض زر الطاقة مرتين, افصل الخزّان وكرّر الخطوات من ١٥-١٧.
ملاحظة: سيكون الماء بارداً عند بدء التشغيل. انتظر فترة زمنية تتراوح بين ١٢ إلى ١٥ دقيقة كي يصل الماء إلى درجة الحرارة المطلوبة. من الطبيعي أسمع صوت قرقرة أو هسهسة خلال دورة التسخين الأولى.

تحذير: خطر الإصابة بحروق. يقوم الخزّان بتوزيع مياه تقارب الغليان (٩٨ درجة مئوية/٢١٠ درجة فهرنهايت), التي قد تتسبب في حدوث حروق. يجب توخي الحذر عند تشغيل هذا الجهاز.

FRANÇAIS

ENTRETIEN ET UTILISATION

MISE EN GARDE : Risque de choc électrique. Pour éviter les risques de choc électrique, coupez l'alimentation avant de procéder à l'entretien de l'unité.

REGLAGE DU THERMOSTAT
En usine, le réservoir a été préréglé à une température de 96 °C. Utilisez les flèches Haut ou Bas sur le panneau d'affichage à l'avant du réservoir pour augmenter ou baisser la température de l'eau.

AVERTISSEMENT : Risque d'ébullition. Ne laissez pas l'eau atteindre le point d'ébullition. Cela peut causer de graves brûlures.

ENTREPOSAGE ET DRAINAGE SAISONNIERS
Si l'unité est restée inutilisée pendant une période prolongée, débranchez-la et videz-la. Si la température est inférieure à la température de gel, débranchez l'unité et videz-la.

NETTOYAGE DE LA FONTAINE ET DU RESERVOIR
Utilisez seulement des détergents doux pour nettoyer la fontaine et les composants en plastique.

FILTER GUIDE ET REMPLACEMENT
Remplacez la cartouche du filtre lorsque le débit d'eau de la fontaine diminue visiblement ou si le goût ou l'odeur de l'eau devient désagréable.

MISE EN GARDE : Blessures personnelles.
Vérifier régulièrement la présence de signes de corrosion en examinant l'apparence de l'eau distribuée tous les trois (3) mois.

AUTRES CONSIDÉRATIONS CONCERNANT L'UTILISATION DU SYSTÈME DE FILTRAGE :

- Rincez le filtre pendant 4 minutes, 11,4 L (3 gal) avant la première utilisation.
Débit d'eau recommandé : 2,84 L/min (0,75 gal/min)
Capacité du filtre F-701 : 454 L (120 gal)

DEPISTAGE DES PANNES

Table with 3 columns: PROBLEME, CAUSE POSSIBLE, CE QU'IL FAUT FAIRE. Rows include issues like 'L'eau n'est pas chaude', 'L'eau est trop chaude ou pas assez chaude', 'Les voyants à l'avant du réservoir ne s'allument pas', 'Le voyant à l'avant du réservoir clignote', 'L'eau s'écoule du conduit d'air', 'De l'eau s'égoutte de temps en temps du bec', 'De l'eau s'égoutte en permanence du bec', 'L'écoulement est divisé', 'L'eau est décolorée ou a une couleur de rouille'.

PROBLEMES DE FILTRATION

Table with 3 columns: PROBLEME, CAUSE POSSIBLE, CE QU'IL FAUT FAIRE. Rows include 'L'eau a un goût ou une odeur', 'Le nouveau filtre n'est pas adapté', 'El filtro tiene fuga', 'L'eau ne s'écoule pas ou l'écoulement est faible'.

NXTF : NXTANK (réservoir utilisé sans eau) : Garantie de 2 ans
Système de filtration (sans cartouche de filtre remplaçable) : Garantie de 1 an
Robinet : Garantie de 1 an

Cette garantie limitée est fournie par InSinkErator, une unité commerciale d'Emerson Electric Co., (« InSinkErator » ou « Fabricant » ou « nous » ou « notre ») au consommateur original propriétaire du Produit InSinkErator avec lequel cette garantie limitée est fournie.

Usage des permis
Vous pouvez utiliser votre Produit InSinkErator, réservoir d'eau chaude/froide et système de filtration, en combinaison avec tout distributeur d'eau chaude instantanée et composant InSinkErator et/ou des produits ou des composants d'un fabricant autorisé.

Aucune autre garantie expresse ne s'applique
Cette garantie limitée est la seule et unique garantie fournie au Client identifié ci-dessus. Aucune autre garantie expresse, écrite ou verbale ne s'applique.

Le fabricant ou son représentant de service autorisé détermineront, à leur entière discrétion, si votre Produit InSinkErator est couvert en vertu de cette garantie. On vous remettra les renseignements de contact de votre centre de service InSinkErator autorisé le plus proche.

DEUTSCH

PFLUGE UND BENUTZUNG

ACHTUNG: Gefahr des Elektroshocks. Um einen Elektroshock zu vermeiden, ziehen Sie vor Wartungsarbeiten das Netzkabel heraus.

THERMOSTAT EINSTELLEN
Die Tankinnentemperatur ist ab Werk auf 96 °C eingestellt. Die Aufwärts- oder Abwärtspeile auf dem Anzeigefeld auf der Tankvorderseite betätigen, um die Wassertemperatur zu erhöhen oder zu verringern.

VORSICHT: Gefahr der Verbrühung. Das Wasser darf nicht kochen. Das kann schwere Verbrennungen verursachen.

SAISONABHÄNGIGE LAGERUNG/ENTLEERUNG
Jedes Mal, wenn Sie das Gerät längere Zeit nicht benutzen, muss der Stecker aus der Steckdose gezogen und das Wasser abgelassen werden.

REINIGUNG DES HAHNS UND DES BEHÄLTERS
Es dürfen nur milde Reinigungsmittel zur Reinigung des Hahns und der Plastikteile verwendet werden.

FILTERHANDBUCH UND -ERSATZ
Wenn Sie eine merkbare Verminderung des Wasserflusses feststellen oder wenn das Wasser einen üblen Geschmack oder Geruch hat, ersetzen Sie bitte den Wasserfilter.
Anleitung zum Austausch des Filters: 1. Ersetzen Sie den Filter nur mit einem InSinkErator®-Filter. 2. Stellen Sie eine Schüssel oder legen Sie ein Geschirrtuch unter den Filter, um das während des Austauschs ablaufende Wasser aufzufangen.

ACHTUNG: Körperverletzungen.
Das Gerät sollte regelmäßig auf Anzeichen von Korrosion überprüft werden, indem das Aussehen des abgegebenen Wassers alle drei (3) Monate überprüft wird.

WEITERE ÜBERLEGUNGEN FÜR DIE BENUTZUNG DES FILTRATIONSSYSTEMS:

- Den Filter vor der ersten Verwendung 4 Minuten lang spülen (11,4 l/3 gal).
Empfohlener Wasserfluss: 2,84 l/min (0,75 gal/min)
F-701-Filterkapazität: 454 l (120 gal)

:NXTF:
خزان مع فلتر سنثان ضمان
:NXTANK:
خزن بدون فلتر سنة ضمان
نظام الترشيح "فلتر"
(باستثناء استبدال الترشيح خرطوشة) سنة ضمان
صنوبروخطية:
انظر دليل المستخدم المتوفرة الضمان

هذا الضمان المحدود مقدم من شركة InSinkErator، وهي وحدة تجارية تابعة لشركة Emerson Electric Co.، «InSinkErator» أو «الجهة المصنعة» أو المشار إليها بضمائر المتحدث) إلى المالك المستهلك الأصلي لمنتج InSinkErator المرفق معه هذا الضمان ("منتج InSinkErator"، وأي مالك لاحق في السكن الذي تم تركيب هذا المنتج فيه في الأساس ("العميل" أو أي إشارة إليك بضمير المخاطب).

تضمن شركة InSinkErator للعميل خلو منتج InSinkErator من عيوب المواد والصناعة، بما يخضع للاستثناءات الموضحة أدناه، وذلك طيلة "فترة الضمان" والتي تبدأ في التاريخ اللاحق من المواعد المبينة أدناه: (أ) تاريخ التركيب الأصلي لمنتج InSinkErator، أو (ب) تاريخ الشراء، أو (ج) تاريخ التصنيع الذي يتحدد من خلال الرقم التسلسلي لمنتج InSinkErator سيكون عليك عرض مستندات مكتوبة تثبت التاريخ (أ) أو (ب). فإن تعذر عليك تقديم مستندات إثبات للتاريخ (أ) أو (ب)، فسيحدد بدء فترة الضمان بمعرفة جهة الصنع، بناءً على تقديرها الخاص والمطلق، وذلك من واقع الرقم المسلسل لمنتج InSinkErator المملوك لك.

الاستعمالات المسموح بها

يمكنك استخدام خزان الماء البارد/الساخن لمنتج InSinkErator ونظام التنقية بالإضافة إلى أي أجهزة توزيع للماء الساخن الفورية من منتجات InSinkErator وأجزاء المكونات و/أو منتجات مصنعي المعدات الأصلية المرخصة. تعني "منتجات OEM المرخصة" أجهزة توزيع المياه الساخنة أو الساخنة/الباردة وأجزاء المكونات التي تم تصنيعها من خلال مصنع معدات InSinkErator الأصلية ("مصنعو المعدات الأصلية المرخصين") والتي تتضمن على وثائق تنص صراحةً بأن مثل هذه المنتجات من منتجات OEM المرخصة متوافقة مع منتج (منتجات) InSinkErator. قد يغير مصنعوا المعدات الأصلية المرخصين من وقت لآخر. تتوفر قائمة بمصنعي المعدات الأصلية المرخصين عند الطلب أو على الموقع: www.insinkerator.com/oem. استخدم منتج InSinkErator بجانب أي منتجات أخرى بخلاف منتجات مصنعي المعدات الأصلية المرخصين يبطل الضمان.

ما الذي يغطيه الضمان

يغطي هذا الضمان المحدود عيوب المواد والصناعة، بما يخضع للاستثناءات المنصوص عليها أدناه، والتي تظهر في منتجات InSinkErator التي يستخدمها العميل الذي يوظف المنتج لأغراض الاستخدام المنزلي فقط، ويشتمل على كافة قطع الغيار وتكاليف العمالة. يقتصر التعويض الوحيد والحصري المستحق لك بموجب هذا الضمان المحدود على إصلاح منتج InSinkErator أو استبداله، شريطة أنه إذا قررنا وفق تقديرنا الخاص والمطلق أن أي من التعويضين قابل للتطبيق، فيمكننا إعادة سعر الشراء لك أو وضع رصيد مقابل منتج آخر.

INSINKERATOR
ما الذي لا يغطيه الضمان

هذا الضمان المحدود لا يغطي ما يلي كما يستثنيه صراحةً:

- الخصائر أو التفتتات أو عدم القدرة على تشغيل منتج InSinkErator لأسباب تنتج عن ظروف تقع خارج نطاق قدرة جهة الصنع والتي تشتمل دون استثناء على أية حادثة أو تعديل .
- أو خطأ في الاستخدام وسوء استخدام أو إهمال أو قصور (بخلاف ما يصدر عن جهة الصنع) أو عدم الالتزام بتركيب منتج InSinkErator أو صيانته أو تجميعه أو تركيبه وفقاً لإرشادات جهة الصنع أو اللوائح المحلية المتعلقة بجوانب الكهرباء والسباكة.
- التلف والبلي المتوقع حدوثهما خلال فترة الاستخدام العادية، بما يشمل على سبيل المثال لا الحصر، الصدا المعزر بالشكل الجمالي للجهاز أو الخدوش أو الاتعاجات أو الخصائر أو التفتتات المشابهة والمتوقع حدوثها في حدود معقولة.

الخصائر والأضرار الناجمة عن أي منتج أو جزء مكون مستخدم في منتجات InSinkErator، بما في ذلك كل من منتجات مصنعي المنتجات الأصلية المرخصين والمنتجات والمكونات الأخرى. بالإضافة إلى الاستثناءات الموضحة أعلاه، لا ينطبق هذا الضمان على منتجات InSinkErator المركبة لأغراض تجارية أو صناعية.

لا يسري أي ضمان معنٍ آخر

هذا الضمان المحدود هو الضمان الوحيد والحصري المقدم للعميل المبين أعلاه. ولا تسري أية ضمانات أخرى سواء كانت معلنة أو كتابية أو شفوية. لا يحق لأي موظف أو وكيل أو بائع أو أي شخص آخر أن يقوم بتعديل هذا الضمان المحدود أو يقدم أي ضمان آخر بالنيابة عن جهة الصنع. ولا يجوز تعديل بنود هذا الضمان المحدود بمعرفة جهة الصنع أو المالك الأصلي أو من خلفه أو من يؤول إليه الجهاز.

ما الذي سنقوم به لحل المشكلات

إذا لم يعمل منتج InSinkErator وفقاً للمستندات المقدمة إليك، أو إذا كانت لديك أية استفسارات حول منتج InSinkErator، أو حول كيفية تحديد موعد الحاجة إلى الصيانة، يرجى الاتصال بمركز خدمة InSinkErator المعتمد لمنطقتك حسبما هو محدد بالغطاء الخلفي من هذا الدليل، أو تفضل بزيارة موقعنا على الإنترنت على www.InSinkErator.com. يمكنك إخبارنا على: InSinkErator Service Center, 4700 21st Street, Racine, Wisconsin 53406 USA.

يجب تقديم المعلومات التالية كجزء من إشعار الضمان الخاص بك: الاسم، والعنوان، ورقم الهاتف، وطرز منتج InSinkErator، والرقم التسلسلي، وبناءً على الطلب ، تأكيد كتابي لكل من: (أ) التاريخ الموضح على إيصال التركيب، أو (ب) التاريخ الموضح على إيصال الشراء.

ستقوم جهة الصنع أو ممثل الخدمة المفوض عنها بتحديد ما إذا هذا الضمان يغطي منتج InSinkErator المملوك لك، وذلك بناءً على تقريرها الخاص والمطلق. ستلقى معلومات الاتصال بأقرب مركز صيانة تابع لشركة InSinkErator. يرجى الاتصال بذلك المركز مباشرة لتلقي خدمة الإصلاح أو الاستبدال بموجب الضمان في منزلك. ولا يجوز تقديم الخدمة بموجب الضمان إلا بمعرفة ممثل للخدمة معتمد من جانب InSinkErator. تخلي شركة InSinkErator مسؤوليتها عن المطالبات بالضمان التي تنشأ عن أعمال الصيانة التي يتم إجراؤها على منتج InSinkErator المملوك لك وذلك إذا تمت تلك الأعمال بمعرفة أي شخص آخر بخلاف ممثل الخدمة المعتمد من جانب InSinkErator.

في حالة تقديم مطالبة يغطيها الضمان خلال فترة الضمان، فسوف تقوم جهة الصنع من خلال ممثل الخدمة المعتمد لدينا إما بإصلاح منتج InSinkErator أو استبداله. ويتم تقديم تكلفة قطع الغيار، أو منتج جديد من InSinkErator، فضلاً عن تحمل أجور العمل عن أعمال الإصلاحات، أو تركيب منتج InSinkErator البديل لديك دون أية تكلفة تتحملها. وتتولى جهة الصنع أو ممثل الخدمة المعتمد لدينا تحمل أعمال الإصلاح أو الاستبدال بناءً على تقريرها الخاص. وسيتم تقديم كافة خدمات الإصلاح والاستبدال إليك في منزلك. فإذا رأيت جهة الصنع ضرورة استبدال منتج InSinkErator بدلاً من إصلاحه، فسيقتصر الضمان على منتج InSinkErator البديل على الفترة المتبقية من فترة الضمان الأصلي.

يغطي ضمان المصنّع المحدود موزع الماء الساخن الفوري. يبطل هذا الضمان المحدود عند محاولة إصلاح منتج InSinkErator. للحصول على معلومات الخدمة، يُرجى زيارة الموقع www.InSinkErator.com أو اتصل بمركز خدمة InSinkErator المعتمد بمنطقتك كما هو محدد بالخلاف الخلفي من هذا الدليل.

حدود الضمان

إلى الحد الذي يسمح به القانون، لن تتحمل جهة الصنع – ولا ممثلو الخدمة المعتمدون من جانبها – المسؤولية عن أية تلفات عرضية أو خاصة أو غير مباشرة أو لاحقة، بما يشمل أية خسائر اقتصادية سواء نتجت عن عدم أداء منتج InSinkErator لوظائفه أو عن استخدامه أو استغلاله بشكل خاطئ، أو عن عدم القدرة على استخدامه، أو عن إهمال جهة الصنع أو الممثل المعتمد من جانبها. ولن تتحمل جهة التصنيع المسؤولية عن أية تلفات تنتج عن التأخير في الأداء، ولن تقبل بأي شكل من الأشكال – وبغض النظر عن المطالبة أو سبب إقامة الدعوى (سواء بالاستناد إلى العقد أو كنتيجة لمخالفة أو إهمال أو التزام قانوني أو لأي سبب آخر) – أن تتعدى مسؤوليتها قيمة السعر المنفوح من المالك الأصلي لشراء منتج InSinkErator. يشتمل مصطلح "تلفات لاحقة" – ولا يقتصر على – فقدان الأرباح المتوقعة، أو مقاطعة العمل، أو فقدان القدرة على الاستخدام أو الأرباح أو تكلفة رأس المال أو الخصائر أو التفتتات التي تلحق بالمتعلكات أو المعدات.

بعض الولايات لا تسمح باستثناء أو تقييد الأضرار العرضية أو اللاحقة، لذلك قد لا يسري التقييد الوارد أعلاه عليك. ومنحك هذا الضمان المحدود حقوقاً قانونية خاصة وقد تكون لديك أيضاً حقوق أخرى تختلف من ولاية لأخرى.



InSinkErator
Emerson Electric Co.
4700 21st Street
Racine, WI 53406-5093
USA
Sales/Service Tel: 800-558-5700
www.insinkerator.com/worldmap.html

InSinkErator
Suite 10, Building 6
Halters Lane, Croxley Green Business Park
Watford WD18 8YH
United Kingdom
Sales Tel: (0) 1923 297 880
Service Tel: (0) 800 389 3715
www.insinkerator.co.uk

InSinkErator
471 Mountain Highway
Bayswater Vic 3153, Australia
Sales/Service Tel: 1300 136 205
Email: sales@insinkerator.com.au
www.insinkerator.com.au

Parex Industries Ltd.
5 Tolich Place, Hendersson
Auckland, New Zealand 0610
Sales/Service Tel: 0800 200 510
Email: info.parex@emerson.co.nz
www.insinkerator.co.nz

Emerson Electric do Brasil Ltda.
Av. Hollingsworth, 325 - Iporanga
Sorocaba - SP
Cep: 13087-105 - Brazil
CNPJ 00.844.237/0009-06
SAC: 0800-553770
Email: atendimento.insinkerator@emerson.com
www.insinkerator.com.br

KAL Group
4078 Kingswood Road,
Citywest Business Park
Dublin, Ireland
Tel: 01 413 6481, 01 413 6400
Fax: 01 413 6464
Email: info@kal.ie

中国营销中心：艾默生贸易（上海）有限公司
中国上海市徐汇区古美路1582号
艾默生大厦6楼
公司名称：艾默生爱适易电器（南京）有限公司
中国江苏省南京市梅林街18号
热线电话：400-8888-961
www.insinkerator.com.cn

Emerson Electric de Mexico, S.A. de C.V.
Calle 10 No. 145
Colonia San Pedro de los Pinos
Delegación Álvaro Obregón
Código Postal 01180
México D.F.
Sales/Service Tel: 52 (55) 5809 5099
www.insinkerator.es

InSinkErator Middles East & Africa
Emerson, FZE
Jebel Ali Free Zone
P.O. Box 17033 Dubai,
United Arab Emirates
Sales Tel: +971 4 8118282
Service Tel: +971 4 8118285
Email: insinkerator.MEA@Emerson.com

Emerson-logoet er et varemærke og et registreret varemærke tilhørende Emerson Electric Co.
InSinkErator kan, udelukkende efter efter valg, når som helst foretage forbedringer og/eller ændringer i specifikationerne, uden varsel eller forpligtelse og forbeholder sig endvidere retten til at ændre eller ophøre med salget af modeller.
©2017 InSinkErator, en forretningsenhed i Emerson Electric Co. Alle rettigheder forbeholdes.

Il logo Emerson è un marchio di fabbrica e di servizio di Emerson Electric Co.
InSinkErator può in qualsiasi momento apportare miglioramenti e/o modifiche alle caratteristiche tecniche, a sua assoluta discrezione, senza preavviso o altri obblighi; inoltre si riserva il diritto di modificare i modelli o di cessarne la produzione.
©2017 InSinkErator, una unità produttiva di Emerson Electric Co. Tutti i diritti sono riservati.

Logo Emerson jest znakiem handlowym i znakiem usługowym Emerson Electric Co.
InSinkErator może w dowolnym czasie i według własnego uznania wprowadzać ulepszenia oraz/lub zmiany w specyfikacjach, bez powiadomienia ani zobowiązania, a ponadto zastrzega sobie prawo do wprowadzania zmian lub wycofywania modeli.
©2017 InSinkErator, jednostka biznesowa Emerson Electric Co. Wszelkie prawa zastrzeżone.

Emerson 로고는 Emerson Electric Co.의 상표 및 서비스 마크입니다.
InSinkErator에서는 자체 재량에 따라 통보 없이 또는 책임 부담 없이 사양을 변경하거나 제품을 개선할 수 있으며 그 외에도 모델을 변경하거나 단종시킬 권한을 갖습니다.
©2017 InSinkErator (Emerson Electric Co의 사업부). All Rights Reserved.

Emerson 徽标是 Emerson Electric Co. 的商标及服务标志
InSinkErator 有权在不进行通知或承担任何义务的情况下，随时自行决定对产品规格做出改进和/或变动，并且保留改动或停产某些型号产品的权利。
©2017 InSinkErator 版权所有。InSinkErator 是 Emerson Electric Co. 的一个业务单位。保留所有权利。

Emerson Electric Co. 是 Emerson Electric Co. 的商标及服务标志
InSinkErator 有权在不进行通知或承担任何义务的情况下，随时自行决定对产品规格做出改进和/或变动，并且保留改动或停产某些型号产品的权利。
©2017 InSinkErator 版权所有。InSinkErator 是 Emerson Electric Co. 的一个业务单位。保留所有权利。

The Emerson logo is a trademark and a service mark of Emerson Electric Co.
InSinkErator may make improvements and/or changes in the specifications at any time, in its sole discretion, without notice or obligation, and further reserves the right to change or discontinue models.
©2017 InSinkErator, a business unit of Emerson Electric Co. All Rights Reserved.

El logotipo Emerson es una marca registrada y una marca de servicio de Emerson Electric Co.
InSinkErator puede realizar mejoras o modificaciones en las especificaciones en cualquier momento, bajo su exclusivo criterio, sin previo aviso ni obligación; además, se reserva el derecho de cambiar o suspender los modelos.
©2017 InSinkErator es una unidad comercial de Emerson Electric Co. Todos los derechos reservados.

Le logo Emerson est une marque de commerce et de service d'Emerson Electric Co.
InSinkErator se réserve le droit, à son entière discrétion, d'apporter en tout temps des améliorations ou des modifications aux spécifications, et ce, sans préavis ou obligation de sa part, ou de modifier ou de supprimer des modèles.
©2017 InSinkErator, une unité commerciale d'Emerson Electric Co. Tous droits réservés.

Das Emerson-Logo ist eine Marke und ein Dienstleistungszeichen von Emerson Electric Co.
InSinkErator kann jederzeit, nach alleinigem Ermessen, ohne vorherige Ankündigung oder Verpflichtung, Verbesserungen bzw. Änderungen an den technischen Daten vornehmen. Darüber hinaus behält sie sich das Recht vor, Modelle zu ändern oder einzustellen.
©2017 InSinkErator ist ein Geschäftsbereich von Emerson Electric Co. Alle Rechte vorbehalten.

Het Emerson-logo is een handelsmerk en servicemerk van Emerson Electric Co.
InSinkErator kan op elk moment en naar eigen oordeel verbeteringen en/of veranderingen in de specificaties aanbrengen zonder aankondiging of verplichting en behoudt zich verder het recht voor modellen te veranderen of uit de handel te nemen.
©2017 InSinkErator, een afdeling van Emerson Electric Co. Alle rechten voorbehouden.

O logotipo Emerson é uma marca registrada e marca de serviços da Emerson Electric Co.
A InSinkErator pode fazer mudanças de e/ou melhorias nas especificações a qualquer momento, a seu exclusivo critério, sem aviso ou obrigação e ainda se reserva o direito de mudar ou descontinuar modelos.
©2017 InSinkErator, uma divisão da Emerson Electric Co. Todos os direitos reservados.

Логотип Emerson является торговой маркой и маркой обслуживания компании Emerson Electric Co.
InSinkErator может вводить в свою продукцию совершенствования и/или вносить изменения в ее технические характеристики в любое время, по своему собственному усмотрению и без уведомления или обязательств в таковом, а также сохраняет за собой право на внесение изменений в производимые модели или прекращение их производства.
©2017 InSinkErator, подразделение компании Emerson Electric Co. Все права защищены.